



# 豬隻飼養動物福利評分標準

## 肉豬場及其仔豬來源場

PIG WELFARE STANDARD  
Multiple-Site-Production

2024年 · 第一版

動物福利標章 · 豬隻篇

給動物更好的生活



台灣動物社會研究會  
Environment & Animal  
Society of Taiwan





# 豬隻飼養動物福利評分標準 (肉豬場及其仔豬來源場)



(第一版)

2024年2月



台灣動物社會研究會  
Environment & Animal Society of Taiwan



台灣動物社會研究會  
Environment & Animal Society  
of Taiwan



---

©版權所有：社團法人台灣動物社會研究會

若為教學或研究目的引用，請載明出處。

其他未經明確書面許可，不得以任何方式使用本資料。

諮詢：02-22369735



## 目錄

壹、前言	6
關於本標準	7
貳、基本原則	8
一、說明	8
二、定義	8
三、項目及配分	9
四、計分原則	9
五、評分原則與通過稽核判定	10
參、肉豬場評分指標及配分	11
一、銷售方式	11
二、飼料及水	12
1.1 飼料成分	12
1.2 飼料儲存	12
1.3 飼料更換	12
2. 確保採食	13
2.1 餵飼空間	13
2.2 給料與進料紀錄	13
2.3 飼槽乾淨	13
2.4 餵飼程序	13
3.1 供水乾淨且正常	14
3.2 飲水器	14
3.3 預備儲水	14
三、畜舍環境及空間	15
1.1 保育豬	15
1.2 肥育豬	15
1.3 豬隻外傷/疤痕（於群養系統）	16
1.4 咬耳/尾（於群養系統）	17
2.1 欄位內清潔	18
2.2 豬體乾淨程度	18
2.3 跛腳及關節炎（於群養系統）	19
3.1 傷病豬隻有隔離欄	19
4.1 地面防滑	19
四、硬體設備	20
1.1 空氣	20
1.2 環控	20
1.3 光照	21
1.4 噪音	22



2.1 硬體巡檢.....	22
2.2 緊急程序.....	22
3.1 畜舍設置.....	23
3.2 更換.....	23
3.2.1 材質（加分項）.....	23
4.1 人員清潔.....	24
4.2 工作服、鞋清潔.....	24
4.3 消毒.....	24
4.4 野生動物防治.....	24
4.5 車輛路線.....	25
4.6 訪客.....	25
五、 豬隻飼養管理.....	26
1.1 疫苗紀錄.....	26
1.2 傷病、用藥紀錄.....	26
1.3 豬隻病原送檢分析（加分項）.....	26
1.4 病豬及弱仔豬安樂死.....	27
1.5 淘汰、死亡紀錄.....	27
1.6 屍體處理.....	28
1.7 赫尼亞疝氣（包含臍赫尼亞及陰囊赫尼亞）.....	28
2.1 引入外來豬隻隔離.....	28
2.2 豬隻運輸.....	28
2.3 運輸前禁食.....	29
2.4 豬隻停藥.....	29
六、 人員管理.....	30
1.1 每日巡查紀錄.....	30
2.1 獸醫人員.....	30
2.2 人員培訓紀錄.....	31
3.1 豬隻警戒.....	31
3.2 豬隻與稽核員互動（加分項）.....	31
3.3 驅趕.....	32
3.4 移動時間.....	32
肆、 肉豬場之仔豬來源場評分指標及配分.....	33
一、 飼料及水.....	33
1.1 飼料成分.....	33
1.2 飼料儲存.....	33
1.3 飼料更換.....	33
2.1 餵飼空間.....	34
2.1.1 電腦自動餵飼站（加分項）.....	34
2.2 給料進料紀錄.....	34



2.3 飼槽乾淨.....	34
2.4 餵飼程序.....	35
3.1 供水乾淨且正常.....	35
3.2 飲水器.....	35
3.3 預備儲水.....	36
二、 畜舍環境及空間.....	37
1.1 種女豬.....	37
1.2 待配母豬（加分項）.....	37
1.3 懷孕母豬.....	37
1.4 泌乳母豬與仔豬.....	38
1.4.1 提供懷孕泌乳母豬加大欄位（加分項）.....	38
1.4.2 個別飼養母豬之刻板行為（加分項）.....	38
1.5 種公豬.....	38
1.6 豬隻外傷/疤痕（於群養系統）.....	39
1.7 咬耳/尾（於群養系統）.....	40
2.1 欄位內清潔.....	41
2.2 豬體乾淨程度.....	41
2.3 跛腳及關節炎（於群養系統）.....	42
3.1 傷病豬隻隔離欄.....	42
4.1 地面防滑.....	42
三、 硬體設備.....	43
1.1 空氣.....	43
1.2 環控.....	43
1.3 光照.....	44
1.4 噪音.....	45
2.1 硬體巡檢.....	45
2.2 緊急程序.....	45
3.1 畜舍設置.....	46
3.2 更換.....	46
3.2.1 材質（加分項）.....	46
4.1 人員清潔.....	47
4.2 工作服、鞋清潔.....	47
4.3 消毒.....	47
4.4 野生動物防治.....	47
4.5 車輛路線.....	48
4.6 訪客.....	48
四、 豬隻飼養管理.....	49
1.1 母豬體態評分.....	49
1.2 母豬外陰病變.....	50
1.3 個別飼養之母豬肩部病變.....	50



1.4 母豬繁殖紀錄.....	50
1.5 二十四小時內攝取初乳.....	51
1.6 仔豬交互哺育（非必要項目，未執行者不列入評分）.....	51
1.7 仔豬教槽.....	51
1.8 離乳紀錄.....	51
1.9 離乳前死亡率.....	51
1.10 繁殖、生產紀錄電子化管理（加分項）.....	52
2.1 疫苗紀錄.....	52
2.2 傷病、用藥紀錄.....	52
2.3 豬隻病原送檢分析（加分項）.....	52
2.4 病豬及弱仔豬安樂死.....	53
2.5 淘汰、死亡紀錄.....	53
2.6 屍體處理.....	54
3.1 引入外來豬隻隔離.....	54
3.2 豬隻停藥.....	54
五、 人員管理.....	55
1.1 每日巡查紀錄.....	55
2.1 獸醫人員.....	55
2.2 人員培訓紀錄.....	56
3.1 豬隻警戒.....	56
3.2 豬隻與稽核員互動（加分項）.....	56
3.3 驅趕.....	57
3.4 移動時間.....	57
六、 非必要手術與疼痛管理.....	58
1.1 人員訓練.....	58
1.2 工具.....	58
1.3 操作.....	58
2.1 止痛.....	59
3.1 去勢原則.....	59
3.2 耳刻原則.....	60
3.3 剪尾原則.....	60
3.4 磨齒原則.....	60
致謝.....	61
參考資料.....	62
附錄 1、肉品市場活體拍賣不符動物福利.....	64
附錄 2、牧場自我管理.....	66
附錄 3、人造豐富化物品參考案例表.....	71
附錄 4、母豬分娩欄.....	76



## 壹、前言

「豬隻動物福利」與「豬群生產效率」唇齒相關。以豬肉出口國全球第一的丹麥為例，豬隻「從生到死」，都有政府相對應的法令政策全程嚴格監控管理，包含：畜牧場申請註冊、獸醫衛生監管、抗生素使用、疾病監測，以及嚴格且全程貫徹於各環節中的動物福利及環境保護標準。

丹麥除符合歐盟 1998 年 98/58/EC 指令所訂定之豬隻飼養空間、畜舍地板品質需求、母豬飼養系統、玩耍材料材質和提供母豬高纖草料等原則外，亦訂定多項豬場例行及自發性作業的動物福利規範。其項目涵蓋廣泛，包括：母豬及女豬「從配種後四週到預產日前一週，皆必須群養」，以及去勢、剪齒/磨齒、剪尾、離乳日齡、拱土物質、醫療欄、環境豐富化，甚至場內稽核等。

將動物福利內涵納入整個生產作業系統，絕對是丹麥豬場經營成功的重要因素。提供給豬隻更好的動物福利，不再是被迫因應法規的消極態度，而是豬農積極與正面的投入。

台灣動物社會研究會(本會)自 1999 年起，長期推動改善台灣經濟動物飼養、運輸及屠宰各階段動物福利。為鼓勵市場支持願意促進良好動物福利的畜產業者，讓消費者、產業從業人員與動物都能有更好的生命品質，2021 年正式推出「動物福利標章」，依據本會蛋雞及乳牛動物福利標準稽核、驗證。

2022 至 2023 年底，為改善台灣每年 550 多萬在養豬隻的動物福利，本會持續投入研究與產業現況調查，於今(2024)年 1 月完成、公布本「豬隻飼養動物福利評分標準」(本標準)，期能促進台灣養豬產業提昇、優化動物福利。

本標準依牧場類型分為「一貫場篇」及「肉豬場及其仔豬來源場篇」，為本會「動物福利標章」豬隻飼養驗證基準。



## 關於本標準

本會 2017 年推動農業部（前行政院農業委員會）訂定並公布「豬隻友善飼養系統定義及指南」，本標準進一步參酌、彙整英國防止虐待動物協會(RSPCA)之「豬隻動物福利標準 (Welfare Standards for Pigs)」、美國農場動物人道照護組織 (HFAC) 之「豬隻照護規範(Animal care standards : Pigs)」、福利品質標章 (Welfare Quality®) 出版之「豬隻評估方案 (Assessment protocol for pigs)」，以及紐西蘭官方的「豬隻福利準則 (Code of Welfare : Pigs)」，並經實地試評多家牧場，諮詢國內外專家學者及產業意見後定稿。

內容涵蓋：標準基本原則(包括標章產品來源豬隻不得透過活體拍賣)、六大評分指標(包含使用標章之產品，豬隻不得透過活體拍賣)肉豬場 54 個、源頭種豬場 74 個評分項目等；並於附錄提供：豬隻活體拍賣的動物福利問題、牧場自我管理、監控豬隻動物福利，以及非天然材質的豐富化物品案例，供牧場參考。

對動物行為及福利的認識與提升，沒有最好，只有更好！本標準將隨動物福利科學發展，逐步調整，以促進更好的豬隻飼養管理，維護動物福利。

第一版公告日：2024 年 2 月 29 日。

(註) 洋種商業豬及地方黑豬牧場目前均可依本標準申請動物福利標章驗證，惟因豬隻體型、飼養管理略有差異，未來將另推出單獨適用地方黑豬的稽核依據。

台灣動物社會研究會 驗證  
EAST CERTIFIED

## 貳、基本原則

### 一、說明

本標準為本會「動物福利標章 EAST CERTIFIED」之牧場動物福利驗證基準，規範肉豬場及其仔豬來源場（種豬、仔豬）飼養各階段之動物福利。

牧場若為一貫場，另請見「豬隻飼養動物福利評分標準（一貫場）」篇。

本標準不接受以廚餘為餵飼豬隻的主要食物來源。

廚餘定義：

指飲食過程所產生的有機廢棄物，包括食材料理、剩餘飯菜、過期不堪食用之食物等<sup>1</sup>。

本標準不接受懷孕母豬全程個別飼養。

### 二、定義

1. 本標準用詞定義與現行農業部公布的「豬隻友善飼養系統定義及指南」(2017)相同：
  - (1) 「豬」指任何年齡、性別、種用或肥育用的豬。
  - (2) 「種公豬」指發身後或留種用的雄性豬隻。
  - (3) 「種女豬」指發身後至分娩前的雌性豬隻。
  - (4) 「種母豬」指第一次分娩後的雌性豬隻。
  - (5) 「懷孕母豬」指配種受孕後至分娩階段的母豬。
  - (6) 「泌乳母豬」指分娩後與仔豬離乳前階段的母豬。
  - (7) 「待配母豬」指離乳後至再配種階段的母豬。
  - (8) 「吮乳仔豬」指出生後至離乳階段的仔豬。
  - (9) 「保育豬」指離乳後至 30 kg 的豬隻。
  - (10) 「生長豬」指 30 kg 至 60 kg 體重的豬隻。
  - (11) 「肥育豬」指 60 kg 至上市體重的豬隻。

<sup>1</sup>

[https://www.ptepb.gov.tw/News\\_Content.aspx?n=718A4BD53437A014&sms=29841AE05DB47DEF&s=D8D9DB89709FA236](https://www.ptepb.gov.tw/News_Content.aspx?n=718A4BD53437A014&sms=29841AE05DB47DEF&s=D8D9DB89709FA236) (2023.11.14)

### 三、項目及配分

各項指標配分，如下表所示：

指標	內容	肉豬場		肉豬場之 仔豬來源場	
		配分	加分	配分	加分
指標 1	銷售方式	3		無	
指標 2	飼料及水	15		15	+2
指標 3	畜舍環境及空間	18		27	+4
指標 4	硬體設備	21	+1	21	+1
指標 5	豬隻飼養管理	14	+1	21	+3
指標 6	人員管理	9	+2	9	+2
指標 7	非必要手術與疼痛管理	無		13	
	加總	80	+4	106	+12

### 四、計分原則

1. 牧場基本上應滿足「各畜舍、各欄位」都符合標準才能得分。
2. 若有部分畜舍及部分欄位(區域)未能達標，稽核員可依牧場現況綜合判斷，區分為可容許或不可容許情況，並按比例原則斟酌給分或扣分，並以 0.5 分為最小扣分單位。
3. 部分評分指標需依據訪談牧場負責人、主要管理人、領班或獸醫師等相關人員之結果給分。
4. 若無法完成有效訪談，無法回答或回答不清楚，不予給分。



## 五、評分原則與通過稽核判定

申請牧場如非一貫場，不論是肉豬場或其仔豬來源場，其總得分皆須超過本標準總分之 70%。合格與否之判定如下：

### 1. 肉豬場：

1.1 通過門檻：評分結果得分大於或等於 56 分（總分 80 分）

1.2 覆核資格：改善後重新申請，無覆核。

### 2. 肉豬場之仔豬來源場：

2.1 通過門檻：評分結果得分大於或等於 74 分（總分 106 分）

（註：牧場若未執行「交互哺育」，該項目不予計分；總分及合格分將扣除 1 分。）

2.2 覆核資格：評分結果得分若大於等於 68 分，得於三個月內完成改善後申請覆核，以鼓勵牧場加速改善動物福利。

（註：68 分為本標準各項目最低分之加總，亦為「豬隻友善飼養系統定義與指南」（2017 年）之基礎分數。）

➤ 肉豬場之仔豬來源場申請覆核各項指標之配分數如下表：

指標	內容	配分
指標 1	飼料及水	11
指標 2	畜舍環境及空間	11
指標 3	硬體設備	15
指標 4	豬隻飼養管理	17
指標 5	人員管理	6
指標 6	非必要手術與疼痛管理	8
	加總	68

## 參、肉豬場評分指標及配分

### 一、銷售方式

指標	配分	備註
牧場所有豬隻直送屠宰場屠宰。	3	為鼓勵牧場不透過「活體拍賣」銷售豬隻，改採直送屠宰場屠宰，以減少活體拍賣對豬隻造成的折磨與緊迫。本指標暫不訂活拍與直送屠宰場的比例。但未來將逐步設定比例並調整配分。
牧場有部份豬隻直送屠宰場屠宰。	1	

動物福利標章

台灣動物社會研究會 驗證  
EAST CERTIFIED

## 二、 飼料及水

### 1.飼料組成

#### 1.1 飼料成分

指標	配分	備註
1. 牧場定期化驗飼料，每年一次，並保留紀錄。 2. 除醫療目的外，肥育期肉豬（50-60 公斤）後，不得預防性餵飼或注射抗生素。 3. 使用其他促進生長、提升飼料效率添加物，須符合政府規範。不得使用可改變身體組成之添加物。 4. 保留各階段飼料配方紀錄。	2	

#### 1.2 飼料儲存

指標	配分	備註
不得使用過期飼料，飼料儲存塔及飼料推車皆應加蓋以避免遭到汙染。	1	

#### 1.3 飼料更換

指標	配分	備註
如需轉換飼料種類與份量，應採取漸進方式逐步更換。	1	漸進方式為每日或每餐逐漸增加或減少至目標飼料量。



## 2. 確保採食

### 2.1 餵飼空間

指標	配分	備註
1. 採長形飼料槽者，應確保每頭豬隻的餵飼空間為豬隻肩寬的 1.1 倍。 <ul style="list-style-type: none"> <li>• 保育豬（離乳至 30 公斤）每頭豬的餵飼空間至少需 22 公分。</li> <li>• 生長豬（30~60 公斤）每頭豬的餵飼空間至少需 27.5 公分。</li> <li>• 肥育豬（60~100 公斤以上）每頭豬的餵飼空間至少需 35 公分。</li> </ul>	2	以每欄位所飼養豬隻的最終體重計算。
2. 若為圓形飼料槽，則需採任食，且每頭豬隻餵飼空間至少需 7.5 公分。		
提供豬隻可以「同時採食」的空間，且可獲得足夠的飼料。	1	

### 2.2 給料與進料紀錄

指標	配分	備註
保留各畜舍的每日給料紀錄（自配或外購飼料）。	2	若為每週外購進料，需說明如何確保無缺料之虞。
無每日給料紀錄，但可提供進料時程與進料量的紀錄。	1	

### 2.3 飼槽乾淨

指標	配分	備註
1. 應確保飼槽不會受到糞尿汙染，保持乾淨。 2. 給飼管道需定期清潔，不得有殘留汙染。	1	

### 2.4 餵飼程序

指標	配分	備註
1. 確保有輔助餵飼程序，避免設備出現狀況時無法供料。 2. 各階段每日餵飼次數超過 2 次。	1	

### 3. 確保飲水

#### 3.1 供水乾淨且正常

指標	配分	備註																		
1. 所有豬隻都能持續獲得足量且乾淨、新鮮的飲水，飲水器皆保持乾淨。 2. 每年應檢驗水質至少一次，確保水質正常並保留紀錄。	1	檢測內容須包含重金屬、微生物及 pH 值等。																		
<b>i</b> 參考資訊：豬隻飲水量及飲水器出水量 <table border="1" style="margin: 10px auto; width: 80%;"> <thead> <tr> <th>階段</th> <th>飲水量</th> <th>出水量</th> </tr> </thead> <tbody> <tr> <td>保育豬</td> <td>1.5~2 公升</td> <td>0.4~0.6 公升/分鐘</td> </tr> <tr> <td>生長豬</td> <td>3~4 公升</td> <td>0.8~1 公升/分鐘</td> </tr> <tr> <td>肥育豬</td> <td>6~8 公升</td> <td>1~1.2 公升/分鐘</td> </tr> <tr> <td>懷孕母豬</td> <td>12~20 公升</td> <td>1.5~2 公升/分鐘</td> </tr> <tr> <td>泌乳母豬</td> <td>25~40 公升</td> <td>4 公升/分鐘</td> </tr> </tbody> </table> <p style="text-align: center; font-size: small;">資料來源:《畜牧要覽-養豬篇》(增修三版)。第 18 章，第 401-402 頁</p>			階段	飲水量	出水量	保育豬	1.5~2 公升	0.4~0.6 公升/分鐘	生長豬	3~4 公升	0.8~1 公升/分鐘	肥育豬	6~8 公升	1~1.2 公升/分鐘	懷孕母豬	12~20 公升	1.5~2 公升/分鐘	泌乳母豬	25~40 公升	4 公升/分鐘
階段	飲水量	出水量																		
保育豬	1.5~2 公升	0.4~0.6 公升/分鐘																		
生長豬	3~4 公升	0.8~1 公升/分鐘																		
肥育豬	6~8 公升	1~1.2 公升/分鐘																		
懷孕母豬	12~20 公升	1.5~2 公升/分鐘																		
泌乳母豬	25~40 公升	4 公升/分鐘																		

#### 3.2 飲水器

指標	配分	備註
群養豬隻，每 10 頭豬需提供至少 1 個飲水點。	2	
所有豬隻皆有足夠的飲水空間，無豬隻需爭、搶飲水。	1	

#### 3.3 預備儲水

指標	配分	備註
場內儲水量可供應牧場至少 48 小時的水源，且有因應緊急供水的作業程序。	2	
場內儲水量可供應牧場至少 24 小時的水源，且有因應緊急供水的作業程序。	1	

### 三、畜舍環境及空間

#### 1. 足夠空間

##### 1.1 保育豬

指標	配分	備註
群養，且每頭豬的活動面積至少 0.4 m <sup>2</sup> 。	2	
群養，且每頭豬的活動面積至少 0.3 m <sup>2</sup> 。	1	

##### 1.2 肥育豬

指標	配分	備註
1. 群養。 2. 生長豬(30~60 公斤)，每頭豬的活動面積至少 0.6 m <sup>2</sup> 。 3. 肥育豬(60~100 公斤以上)，每頭豬的活動面積至少 1.2 m <sup>2</sup> 。	2	
1. 群養。 2. 生長豬(30~60 公斤)，每頭豬的活動面積至少 0.5 m <sup>2</sup> 。 3. 肥育豬(60~100 公斤以上)，每頭豬的活動面積至少 1.0 m <sup>2</sup> 。	1	

台灣動物社會研究會 驗證  
 EAST CERTIFIED



### 1.3 豬隻外傷/疤痕（於群養系統）

指標	配分	備註
所有豬隻皆為 0 級。	3	
2 級比例占總採樣數 < 5%。	2	
2 級比例占總採樣數 5% ~ 10%。	1	

**i** 參考資訊：損傷分級

- 將豬隻身體分為五個部位：耳朵、肩部、腿部、軀幹、臀部。

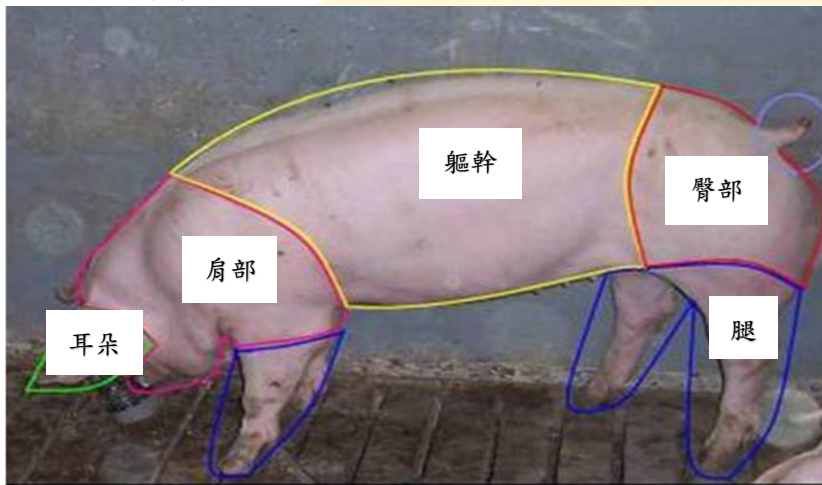

- 名詞定義：「刮痕」指穿透表皮表面的傷痕；「傷口」指穿透肌肉組織的傷痕。
- 損傷（單位）定義：
  - 小型傷痕：長達 2 cm 的刮痕或介於 0.5 cm 內的平行刮痕；小於 2 cm 的傷口。
  - 中型傷痕：2-5 cm 的流血傷口或超過 5 cm 的已癒合結痂傷口。
  - 大型傷痕：超過 5cm 的開放流血傷口。
- 損傷分級：
  - 0 級：各部位無傷痕或各部位有 4 個以下的小型傷痕。
  - 1 級：各部位有 5-10 個小型傷痕或 2 個中型傷痕，且只有 1 個部位有 1 個大型傷痕。
  - 2 級：2 個以上的部位有 1 個大型傷痕或 1 個部份有超過 15 個小型傷痕或 2 個以上的中型傷痕。

資料來源：Welfare Quality® Assessment protocol for pigs

### 1.4 咬耳/尾（於群養系統）

指標	配分	備註	
所有欄位皆無任何咬耳/尾狀況。	2	尾部只要達1級，即	
各欄位抽樣咬耳/尾狀況 < 3%。	1	算咬尾。	
<b>i 參考資訊：</b>			
<b>● 尾部損傷（0-3級）</b>			
<b>0級-無傷</b> 	<b>1級-級紅腫或咬痕</b> 	<b>2級-開放性傷口</b> 	<b>3級-嚴重腫脹或咬傷</b> 
<b>● 傷口新舊程度（0-3級）</b>			
<b>0級-無流血</b> 	<b>1級-結痂或疤痕</b> 	<b>2級-未結痂未流血</b> 	<b>3級-新傷口</b> 
<b>● 耳部損傷（0-3級）</b>			
<b>0級-無傷</b> 	<b>1級-結痂或疤痕</b> 	<b>2級-未結痂未流血</b> 	<b>3級-新傷口</b> 
資料來源：Welfare Quality® Assessment protocol for pigs			

## 2. 畜舍清潔

### 2.1 欄位內清潔

指標	配分	備註
1. 訓練豬隻學習於欄位內固定地點排遺及排尿。	2	
2. 確保固定地點以外的區域皆能保持乾燥。		
確保畜舍地板乾燥區域，至少達 80%。	1	

### 2.2 豬體乾淨程度

指標	配分	備註
群體飼養豬體髒污抽樣評估為 2 級，且占總採樣數 < 20%。	2	各階段畜舍抽樣一棟，於舍內前中後欄位觀察身體髒污。
群體飼養豬體髒污抽樣評估為 2 級，占總採樣數 20% ~ 50%。	1	

**i** 參考資訊：身體髒污



群養髒污描述	級別	個別飼養髒污描述	級別
後肢、臀部、軀幹皆沾有髒污	2	後肢、臀部皆沾有髒污	2
後肢、臀部沾有髒污	1	後肢或臀部沾有髒污	1
僅後肢或臀部沾有些許髒污或無髒污	0	無髒污	0

資料來源：HFAC Standards for pigs

台灣動物社會研究會 驗證  
 EAST CERTIFIED



### 2.3 跛腳及關節炎（於群養系統）

指標	配分	備註
欄位內所有豬隻無關節腫脹及跛足狀況。	2	
1. 欄位內豬隻無跛足情形。 2. 欄位內豬隻關節 1 級腫脹狀況 < 5%。	1	
<b>i</b> 參考資訊：		
<ul style="list-style-type: none"> <li>● 關節炎（0-2 級）</li> </ul>		
無腫脹（0 級） 	中型腫脹（1 級）：2-5 cm 	大型腫脹（2 級）：5 cm-7 cm 
資料來源：Welfare Quality® Assessment protocol for pigs		

### 3. 隔離欄位

#### 3.1 傷病豬隻有隔離欄

指標	配分	備註
1. 每棟群養欄位皆配置傷、病豬隻隔離欄，欄內有墊料或保溫墊。 2. 有例行清潔消毒及淨空作業。	2	傷病隔離欄位不得跨棟使用。
每棟群養欄位皆配置傷、病豬隻隔離欄，並有例行清潔消毒及淨空作業，但未提供墊料或保溫墊。	1	

### 4. 地面排水

#### 4.1 地面防滑

指標	配分	備註
作業通道及地板排水良好、無積水，地面可防滑。	1	

## 四、硬體設備

### 1. 良好環境

#### 1.1 空氣

指標	配分	備註	
1. 豬身高度以上的空氣不可使人感到呼吸不順暢，且不可有異味及刺鼻味。 2. 各舍粉塵應低於 10 mg/m <sup>3</sup> 。 3. 氨濃度應低於 10 ppm，不可超過 25 ppm。 4. 硫化氫濃度應低於 5 ppm，不可超過 10 ppm。	1		
<b>i</b> 參考資訊：感官評估			
氨濃度	感官評估	硫化氫濃度	感官評估
5~10ppm	可察覺些微氨臭	0.008 ppm	可察覺出臭雞蛋味
20 ppm	明顯聞到氨臭味	50 ppm	鼻腔黏膜感覺刺激不適
40 ppm	鼻腔黏膜及眼睛感覺刺激不適		

#### 1.2 環控

指標	配分	備註
1. 畜舍內 THI 值達 79 以上時，觀察豬隻是否表現出熱緊迫；(喘氣) 或冷緊迫 (堆疊) 行為。 2. 環境溫度過高/低時，有採取相關因應措施。 3. 備有獨立電源之通風警報，如設備異常可立即排除故障，並留有各舍每日通風數據紀錄文件。 4. 每日檢測各舍溫溼度數據，確保環控設備數據與舍內實際情形無誤差，並留有紀錄。	2	於畜舍內前中後以豬身高度測量風速。  於舍內前中後以豬身高度測量溫度並觀察豬隻行為。

**i** 參考資訊：THI 值、風速與溫度

- 名詞定義：「溫濕度指數 (Temperature - Humidity Index, THI)」是一種用來評估動物是否處於熱緊迫狀態之常見的指標。

資料來源：<https://images.app.goo.gl/5hf26MJ7UaAfziTx6>

- THI 值與豬隻熱緊迫關係：

THI 值	風險
THI<74	舒適區域
THI75-78	警示區域
THI79-83	危險區域
THI>84	極度危險區域

資料來源：Evaluation of Control Strategies for Fogging Systems in Pig Facilities

- 各階段豬隻環境最佳風速

豬種	風速 (m/s)
種公豬	1-1.5
種母豬	1.2-1.5
哺乳母豬	1
保育豬 (離乳至 30 kg)	1
生長豬 (30 kg ~ 60 kg)	1.1
肥育豬 (60 kg ~ 上市)	1.5

資料來源：Big Dutchman

年齡	溫度
未離乳仔豬	28°C ~ 32°C
保育豬 (離乳至 30 kg)	24°C ~ 28°C
生長豬 (30 kg ~ 60 kg)	19°C ~ 24°C
肥育豬 (60 kg ~ 上市)	16°C ~ 18°C

資料來源：畜牧要覽-養豬篇 第十三章 第 404 頁 (2021 年 8 月增修三版)

### 1.3 光照

指標	配分	備註
畜舍光照管理：至少 8 小時連續黑暗，與至少 8 小時連續且均勻照明或自然光，且亮度不得小於 40 lux。	1	於飼料槽及豬身高度位置測量亮度。

## 1.4 噪音

指標	配分	備註
畜舍內無超過 85 分貝以上的設備噪音及突然的巨大聲響。	1	突發巨大噪音如：工作人員用力關上畜舍大門或欄位閘門等。

## 2. 良好硬體

### 2.1 硬體巡檢

指標	配分	備註
1. 每年巡檢及維護場內電器設備，包含通風、環控、餵飼及飲水設備等至少一次，並保留檢查紀錄。 2. 有獨立的備載電力，如遇緊急狀況仍可運作。	2	如裝設太陽能板，須包含此部分定期維護及巡檢紀錄。
1. 固定巡檢及維護場內電器設備，包含通風、環控、餵飼及飲水設備等。 2. 有獨立的備載電力，如遇緊急狀況仍可運作。	1	

### 2.2 緊急程序

指標	配分	備註
訂定因應緊急狀況（颱風、停電、停水、地震、雷擊及洪水等）的書面作業程序，並確保工作人員在緊急狀況下仍可使用並確實執行。	1	

### 3. 豐富化

#### 3.1 畜舍設置

指標	配分	備註
場內所有的豬隻欄位，每欄皆提供兩組以上豐富化物品。	2	豐富化物品案例可參見附錄3。
場內所有的豬隻欄位，每欄皆提供一組豐富化物品。	1	

#### 3.2 更換

指標	配分	備註
固定周期更換或提供不同種類的豐富化物品，以確保豬隻對玩具保有興趣，並留有紀錄。	2	建議觀察豬隻利用情形。
僅於豐富化物品毀壞或豬隻失去興趣時，予以更換。	1	

##### 3.2.1 材質（加分項）

指標	配分	備註
提供自然材質豐富化物品。	1	此項目為額外加分。 建議觀察豬隻利用情形。

台灣動物社會研究會 驗證  
 EAST CERTIFIED



## 4. 生物安全防護

### 4.1 人員清潔

指標	配分	備註
進牧場與跨區域移動前皆洗澡、更換工作服及膠鞋。	2	
進牧場前更換工作服及膠鞋，管制跨區移動。	1	

### 4.2 工作服、鞋清潔

指標	配分	備註
每日清洗工作服及膠鞋，並確保每次進入畜舍前，兩者皆為乾淨。	1	

### 4.3 消毒

指標	配分	備註
1. 大門出入口設置消毒設施，定期更換消毒水，並保留消毒紀錄。 2. 各舍入口皆有獨立之消毒水槽，定期更換消毒水、確實踩踏，並保留消毒紀錄。	2	
1. 大門出入口設置消毒設備，定期更換消毒水。 2. 各舍入口皆有獨立之消毒水槽，定期更換消毒水、確實踩踏。	1	

### 4.4 野生動物防治

指標	配分	備註
訂有「野生動物防治計畫」，盡量採用物理方式，去除可能造成野生動物出現的誘因。	1	物理方式包含防鳥網、排水溝金屬網以及密封電箱等。

#### 4.5 車輛路線

指標	配分	備註
飼料、運輸、化製等車輛不得進入場內，相關物品、料件之進出設有固定路線。	2	
飼料、運輸、化製等車輛可進入場內，但須遵循固定路線。	1	

#### 4.6 訪客

指標	配分	備註
所有訪客進出須有完整紀錄。包括姓名、所屬單位、電話、進出時間、最近一週內到過其他動物飼養或處理場所之足跡等。訪客進入場區前應穿著乾淨或專用鞋子、工作服或防護衣。	1	

**動物福利標章**

台灣動物社會研究會 驗證  
EAST CERTIFIED

## 五、豬隻飼養管理

### 1. 疾病預防、管理及處置

#### 1.1 疫苗紀錄

指標	配分	備註
保留疫苗使用紀錄。	1	

#### 1.2 傷病、用藥紀錄

指標	配分	備註
1. 傷病豬隻須立即治療，必要時，予以隔離。 2. 保留豬隻飲水及飼料加藥、針劑等治療紀錄。 3. 飼料加藥須清楚識別及區分。 4. 保留其他類型藥物(如驅蟲藥、內泌素等)之使用紀錄。	2	紀錄須包含:呼吸道、腸胃、其他疾病及受傷情形。

#### 1.3 豬隻病原送檢分析 (加分項)

指標	配分	備註
針對生病豬隻進行病原分析，並留存相關報告。	1	此項目為額外加分 如為(疑似)法定傳染疾病，應依法通報。並即刻採取隔離措施。

## 1.4 病豬及弱仔豬安樂死

指標	配分	備註
1. 經治療無法痊癒的病豬及無法育成之弱仔豬，應執行安樂死。 2. 安樂死執行應符合國際規範，有適當工具，且由受過專業訓練人員執行。 3. 留有執行過程之影像紀錄。	2	
1. 經治療無法痊癒的病豬或無法育成之弱仔豬，應進行安樂死。 2. 安樂死執行應符合國際規範	1	

### i 參考資訊：安樂死作業規範

方式	豬隻大小
CO <sub>2</sub>	所有年齡，但不適用於 30 公斤以上豬隻
非穿透式撞桿	小於 30 公斤
穿透式撞桿	大於 5 公斤
電擊，頭對心	3 日齡以上的豬
電擊，僅頭部	3 日齡以上的豬，須施以放血，或再施以頭對心的電擊
獸醫施用過量麻醉劑	所有年齡（須遵守法定管制措施）

- 電擊：6 週齡以下的豬，電流至少應為 0.5 安培；6 週齡（含）以上豬隻，至少應為 1.3 安培。3 日齡以上至 6 週齡的仔豬，建議至少為 110 伏特，6 週齡及以上的豬建議為 240 伏特。小於 3 日齡的仔豬不建議使用電擊，因其皮膚周圍的電阻可能小於整個身體的電阻，導致電流只在皮膚表面流動，而不是通過身體，使仔豬承受電擊的痛苦，卻無法安樂死。
- 頭對頭電擊僅能致昏，仍需進行第二步驟，如：放血或頭對心電擊，才能致死。

資料來源: On-Farm Euthanasia of Swine, National Pork Board, Des Moines, IA USA, 2016。

## 1.5 淘汰、死亡紀錄

指標	配分	備註
記錄所有豬隻淘汰、死亡的日期、數量及原因。	1	

## 1.6 屍體處理

指標	配分	備註
屍體須嚴格按照現行法規處置，存放於密閉容器內且是無人處。	1	

## 1.7 赫尼亞疝氣（包含臍赫尼亞及陰囊赫尼亞）

指標	配分	備註
1. 場內豬隻無赫尼亞症狀。 2. 進行赫尼亞手術，應提供麻醉，並由獸醫師執行或監督。	2	牧場須檢視場內赫尼亞發生率，找出造成赫尼亞發生的源頭，以避免赫尼亞等相關遺傳疾病造成豬隻痛苦，並逐步降低場內發生率。
1. 有症狀但腫脹未接觸地面，且未有外傷及流血，並不影響活動。 2. 全場豬隻有赫尼亞狀況 < 3%。	1	

## 2. 購入或出售豬隻

### 2.1 引入外來豬隻隔離

指標	配分	備註
場外購入肉豬進入場內豬群前，應先至場內特定棟舍隔離 30 天。	1	所有豬隻進場前由獸醫師檢查。
異地飼養的肉豬進入場內豬群前，應先至場內特定棟舍或區域隔離 7 天。	1	

### 2.2 豬隻運輸

指標	配分	備註
1. 運輸前，場內繫留區應提供適當遮蔽及通風換氣設備。 2. 人員檢查健康狀況不佳、不適合運輸之豬隻，不得運輸。	1	



### 2.3 運輸前禁食

指標	配分	備註
1. 運輸前至少需禁食 4 小時，但最長不得超過 12 小時。	2	為防止豬隻於運輸過程中嘔吐，可禁食 4 小時，但不應超過 12 小時，避免讓豬隻承受長時間的飢餓。
2. 於場內繫留區域提供飲水。 場內繫留區須提供飲水。	1	

### 2.4 豬隻停藥

指標	配分	備註
有使用藥物治療的豬隻，若需販售，須依停藥標準作業流程並記錄。	1	

**動物福利標章**

台灣動物社會研究會 驗證  
EAST CERTIFIED

## 六、人員管理

### 1. 巡檢紀錄

#### 1.1 每日巡查紀錄

指標	配分	備註
1. 飼育員每日巡查畜舍至少 2 次，確認豬隻狀況，若有動物福利問題須於巡查當下立即處理。 2. 記錄巡查時所遇到的任何狀況及處理方式。 3. 記錄進出畜舍時間，確保有足夠時間於畜舍內照護豬隻。	2	動物福利問題如：咬耳/尾、打架受傷等。
1. 飼育員每日巡查畜舍至少 2 次，確認豬隻狀況。 2. 若有動物福利問題須於巡查當下立即處理。	1	

### 2. 現場人員

#### 2.1 獸醫人員

指標	配分	備註
場內有駐場獸醫師。	1	
或場內有固定合作的特約獸醫師，並建立： <ol style="list-style-type: none"> <li>豬隻健康管理計畫。</li> <li>用藥諮詢。</li> <li>生物安全計畫。</li> </ol>	1	

## 2.2 人員培訓紀錄

指標	配分	備註
1. 所有飼育員都接受過職前訓練，才擔任照顧豬隻的職務。 2. 所有飼育員需至少每年參與場內或場外培訓 1 次，並留有訓練紀錄。 3. 培訓內容需包含：緊急事件反應處理、自動化設備維護及操作、場內外日常作業執行及動物福利相關概念。	2	
1. 所有飼育員都接受過職前訓練，才擔任照顧豬隻的職務。 2. 所有飼育員需至少每年參與場內或場外培訓 1 次，並留有訓練紀錄。	1	

## 3. 人與動物關係評估

### 3.1 豬隻警戒

指標	配分	備註
稽核人員進場時，豬隻無任何反應，保持自然行為。	2	
稽核人員進場時，豬隻警戒，但無逃跑行為。	1	

### 3.2 豬隻與稽核員互動（加分項）

指標	配分	備註
豬隻僅於 3 階段離開，無退出狀況。	2	此項目為額外加 分。
豬隻於 1、2 階段離開，或於 3 階段退出。	1	
<b>i</b> 參考資訊：評量說明 <ol style="list-style-type: none"> <li>1. 階段 1：起始點於豬隻旁 0.5 m 距離，維持 10 秒，豬隻無反應。</li> <li>2. 階段 2：以蹲姿緩慢靠近豬隻頭部，過程中不與豬隻對視，到達頭部前方維持 10 秒，豬隻無反應。</li> <li>3. 階段 3：伸出手並嘗試在耳朵之間觸摸豬隻 10 秒。</li> </ol> ➤ 上述步驟，豬隻非因恐懼而離開，則跟隨豬隻，從中斷部分繼續。連三次中斷，則為退出。 <p style="text-align: right;">參考資料來源：Welfare Quality® Assessment protocol for pigs</p>		

### 3.3 驅趕

指標	配分	備註
1. 備有驅趕豬隻工具（旗子、趕豬板、趕豬響板），並確認工作人員知道使用方式。 2. 驅趕豬隻時，不拍打、驚嚇豬隻。 3. 趕豬通道必須保持淨空，確保豬隻行走不受到雜物影響。	1	趕豬不得使用如：電擊棒、棍棒、鐵條等工具，驅趕時應避免造成豬隻疼痛或驚嚇緊迫。

### 3.4 移動時間

指標	配分	備註
確保避開於熱季早上 11 點至下午 2 點時，執行出豬或場內各區的移動作業。	1	

動物福利標章

台灣動物社會研究會 驗證  
EAST CERTIFIED

## 肆、肉豬場之仔豬來源場評分指標及配分

### 一、飼料及水

#### 1.飼料組成

##### 1.1 飼料成分

指標	配分	備註
1. 牧場定期化驗飼料，每年一次，並保留紀錄。 2. 除醫療目的外，哺乳期母豬不得預防性注射抗生素。 3. 使用其他促進生長、提升飼料效率添加物，須符合政府規範，且不得使用可改變身體組成之添加物。 4. 保留各階段飼料配方紀錄。	2	

##### 1.2 飼料儲存

指標	配分	備註
不得使用過期飼料，飼料儲存塔及飼料推車皆應加蓋以避免遭到汙染。	1	

##### 1.3 飼料更換

指標	配分	備註
如需轉換飼料種類與分量，應採取漸進方式逐步更換。	1	漸進方式為每日或每餐逐漸增加或減少至目標飼料量。



## 2. 確保採食

### 2.1 餵飼空間

指標	配分	備註
1. 採長形飼料槽者，應確保每頭豬隻的餵飼空間為豬隻肩寬之 1.1 倍。 <ul style="list-style-type: none"> <li>• 種女豬及經產母豬每頭豬的餵飼空間至少需 40 公分。</li> <li>• 保育豬（離乳至 30 公斤）每頭豬的餵飼空間至少需 22 公分。</li> </ul>	2	以每欄位所飼養豬隻最終體重計算。
2. 若為圓形飼料槽，則需採任食，且每頭豬隻餵飼空間至少需 7.5 公分。		
提供豬隻可以「同時採食」的空間，且可獲得足夠的飼料。	1	

#### 2.1.1 電腦自動餵飼站（加分項）

指標	配分	備註
1. 母豬群養欄採用電腦自動餵飼站 2. 備有訓練豬隻使用電腦自動餵飼站的學習設施與標準作業	2	

### 2.2 給料進料紀錄

指標	配分	備註
保留各畜舍的每日給料紀錄（自配或外購飼料）。	2	若為每週外購進料，需說明如何確保無缺料之虞。
無每日給料紀錄，但可提供進料時程與進料量的紀錄。	1	

### 2.3 飼槽乾淨

指標	配分	備註
1. 應確保飼槽不會受到糞尿汙染，保持乾淨。 2. 給飼管道需定期清潔，不得有殘留汙染。	1	

## 2.4 餵飼程序

指標	配分	備註
1. 確保有輔助餵飼程序，避免設備出現狀況無法供料。 2. 各階段每日餵飼次數超過 2 次。	1	

## 3.確保飲水

### 3.1 供水乾淨且正常

指標	配分	備註																		
1. 所有豬隻都能持續獲得足量且乾淨、新鮮的飲水，飲水器具皆保持乾淨。 2. 每年應檢驗水質至少一次，確保水質正常並保留紀錄。	1	檢測內容須包含重金屬、微生物及 pH 值等。																		
<b>i</b> 參考資訊：豬隻飲水量及飲水器出水量 <table border="1" style="margin: 10px auto; width: 80%;"> <thead> <tr> <th>階段</th> <th>飲水量</th> <th>出水量</th> </tr> </thead> <tbody> <tr> <td>保育豬</td> <td>1.5~2 公升</td> <td>0.4~0.6 公升/分鐘</td> </tr> <tr> <td>生長豬</td> <td>3~4 公升</td> <td>0.8~1 公升/分鐘</td> </tr> <tr> <td>肥育豬</td> <td>6~8 公升</td> <td>1~1.2 公升/分鐘</td> </tr> <tr> <td>懷孕母豬</td> <td>12~20 公升</td> <td>1.5~2 公升/分鐘</td> </tr> <tr> <td>泌乳母豬</td> <td>25~40 公升</td> <td>4 公升/分鐘</td> </tr> </tbody> </table> <p style="text-align: center; font-size: small;">資料來源：《畜牧要覽-養豬篇》(增修三版)。第 18 章，第 401-402 頁</p>			階段	飲水量	出水量	保育豬	1.5~2 公升	0.4~0.6 公升/分鐘	生長豬	3~4 公升	0.8~1 公升/分鐘	肥育豬	6~8 公升	1~1.2 公升/分鐘	懷孕母豬	12~20 公升	1.5~2 公升/分鐘	泌乳母豬	25~40 公升	4 公升/分鐘
階段	飲水量	出水量																		
保育豬	1.5~2 公升	0.4~0.6 公升/分鐘																		
生長豬	3~4 公升	0.8~1 公升/分鐘																		
肥育豬	6~8 公升	1~1.2 公升/分鐘																		
懷孕母豬	12~20 公升	1.5~2 公升/分鐘																		
泌乳母豬	25~40 公升	4 公升/分鐘																		

### 3.2 飲水器

指標	配分	備註
1. 群養豬隻，每 10 頭豬需提供至少 1 個飲水點。 2. 個別飼養母豬需每欄 1 個飲水器。	2	
所有豬隻皆有足夠的飲水空間，無豬隻需爭、搶飲水。	1	

### 3.3 預備儲水

指標	配分	備註
場內儲水量可供應牧場至少 48 小時的水源，且有因應緊急供水的作業程序。	2	
場內儲水量可供應牧場至少 24 小時的水源，且有因應緊急供水的作業程序。	1	



## 二、 畜舍環境及空間

### 1. 足夠空間

#### 1.1 種女豬

指標	配分	備註
群養，每頭豬的活動面積至少 2.5 m <sup>2</sup> 。	2	6 月齡至配種前的最大體重活動空間。
群養，每頭豬的活動面積至少 1.64 m <sup>2</sup> 。	1	

#### 1.2 待配母豬（加分項）

指標	配分	備註
群養，每頭豬的活動面積至少 2.5 m <sup>2</sup> 。	2	離乳後母豬亟需休養，且離乳後群養有助於發情。
群養，每頭豬的活動面積至少 1.64 m <sup>2</sup> 。	1	

#### 1.3 懷孕母豬

指標	配分	備註
配種至分娩前各階段皆為群養，每頭豬的活動面積至少 1.64 m <sup>2</sup> ，除特殊情況外，完全無個別飼養，並提供適當空間，供較弱或社會地位較低的豬隻躲避攻擊。	5	<ul style="list-style-type: none"> <li>• 本標準不接受懷孕母豬全程個別飼養。</li> <li>• 特殊情況係指：母豬有疾病風險等狀況。</li> <li>• 本標準參考歐盟進程，先以配種後 35 天、第二次驗孕後開始群養為準。</li> </ul>
1. 配種後的 35 天在個別欄飼養，個別欄空間需讓母豬得以無阻礙地站立、前後移動並以自然的姿勢舒適地躺臥。 2. 35 天後群養至預產期前一週，每頭豬的活動面積至少 1.64 m <sup>2</sup> ，有適當空間可供較弱或社會地位較低的豬隻躲避攻擊。	4	
1. 預產期一週前群養。 2. 其餘時間個別飼養，個別欄空間需讓母豬得以無阻礙地站立、前後移動並以自然的姿勢舒適地躺臥。	1-3	

## 1.4 泌乳母豬與仔豬

指標	配分	備註
提供分娩母豬無床架之自由欄 6 m <sup>2</sup> 。	4	活動分娩欄係指可調整分娩床架，於狀況允許時，增加泌乳母豬活動空間。歐洲皆為活動式床架，並嚴格限制關上床架的時間天數。
1. 活動式分娩欄，可調整分娩床架空間，母豬可移動轉身。 2. 欄內含仔豬的活動面積需至少 5.6 m <sup>2</sup> 3. 活動床架需於母豬分娩完 7 天內打開。	3	
1. 固定式分娩欄，床架尺寸扣除飼料槽空間，至少需長 2.2 m*寬 0.6 m，母豬得以無阻礙地站立、移動並以自然的姿勢舒適地躺臥。 2. 欄內含仔豬的活動面積需至少 5.6 m <sup>2</sup> 。 3. 後方防壓架需於分娩完 7 天內移開。	2	
1. 固定式分娩欄，床架尺寸扣除飼料槽空間，至少需長 2 m*寬 0.6 m，母豬得以無阻礙地站立、移動並以自然的姿勢舒適地躺臥。 2. 欄內含仔豬的活動面積需至少 5.6 m <sup>2</sup> 。 3. 後方防壓架需於分娩完 7 天內移開。	1	

### 1.4.1 提供懷孕泌乳母豬加大欄位（加分項）

指標	配分	備註
個別飼養的母豬舍中，額外提供尺寸較大的固定欄位（如長 2.4 m*寬 0.9 m）給胎次較高的大體型母豬。	1	此項目為額外加分。

### 1.4.2 個別飼養母豬之刻板行為（加分項）

指標	配分	備註
母豬無刻板行為發生。	1	此項目為額外加分。

## 1.5 種公豬

指標	配分	備註
每頭豬的活動面積至少 7.5 m <sup>2</sup> (3 m*2.5 m)。	2	
每頭豬的活動面積至少 6 m <sup>2</sup> (3 m*2 m)。	1	



## 1.6 豬隻外傷/疤痕（於群養系統）

指標	配分	備註
所有豬隻皆為 0 級。	3	
2 級比例占總採樣數 < 5%。	2	
2 級比例占總採樣數 5% ~ 10%。	1	

### i 參考資訊：損傷分級

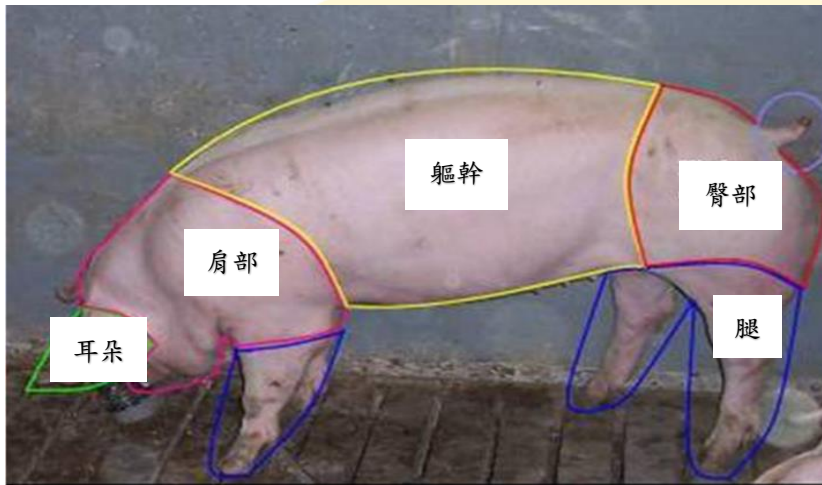

- 將豬隻身體分為五個部位：耳朵、肩部、腿部、軀幹、臀部。



- 名詞定義：「刮痕」指穿透表皮表面的傷痕；「傷口」指穿透肌肉組織的傷痕。
- 損傷（單位）定義：
  - 小型傷痕：長達 2 cm 的刮痕或介於 0.5 cm 內的平行刮痕；小於 2 cm 的傷口。
  - 中型傷痕：2-5 cm 的流血傷口或超過 5 cm 的已癒合結痂傷口。
  - 大型傷痕：超過 5cm 的開放流血傷口。
- 損傷分級：
  - 0 級：各部位無傷痕或各部位有 4 個以下的小型傷痕。
  - 1 級：各部位有 5-10 個小型傷痕或 2 個中型傷痕，且只有 1 個部位有 1 個大型傷痕。
  - 2 級：2 個以上的部位有 1 個大型傷痕或 1 個部份有超過 15 個小型傷痕或 2 個以上的中型傷痕。

資料來源：Welfare Quality® Assessment protocol for pigs

### 1.7 咬耳/尾 (於群養系統)

指標	配分	備註	
所有欄位皆無任何咬耳/尾狀況。	2	尾部只要達1級，即	
各欄位抽樣咬耳/尾狀況 < 3%。	1	算咬尾。	
<b>i 參考資訊：</b>			
<ul style="list-style-type: none"> <li>● 尾部損傷 (0-3 級)</li> </ul>			
0 級-無傷 	1 級-級紅腫或咬痕 	2 級-開放性傷口 	3 級-嚴重腫脹或咬傷 
<ul style="list-style-type: none"> <li>● 傷口新舊程度 (0-3 級)</li> </ul>			
0 級-無流血 	1 級-結痂或疤痕 	2 級-未結痂未流血 	3 級-新傷口 
<ul style="list-style-type: none"> <li>● 耳部損傷 (0-3 級)</li> </ul>			
0 級-無傷 	1 級-結痂或疤痕 	2 級-未結痂未流血 	3 級-新傷口 
資料來源：Welfare Quality® Assessment protocol for pigs			

## 2. 畜舍清潔

### 2.1 欄位內清潔

指標	配分	備註
1. 訓練豬隻學習於欄位內固定地點排遺及排尿。 2. 確保固定地點以外的地面皆能保持乾燥。	2	
確保畜舍地面乾燥區域，至少達 80%。	1	

### 2.2 豬體乾淨程度









指標	配分	備註
1. 個別飼養豬體髒汙抽樣評估為 2 級，且占總採樣數 < 10%。 2. 群體飼養豬體髒汙抽樣評估為 2 級，且占總採樣數 < 20%。	2	各階段畜舍抽樣一棟，於舍內前中後欄位觀察身體髒汙。
1. 個別飼養豬體髒汙抽樣評估為 2 級，占總採樣數 10% ~ 30%。 2. 群體飼養豬體髒汙抽樣評估為 2 級，占總採樣數 20% ~ 50%。	1	

**i** 參考資訊：身體髒汙

群養髒汙描述	級別	個別飼養髒汙描述	級別
後肢、臀部、軀幹皆沾有髒汙	2	後肢、臀部皆沾有髒汙	2
後肢、臀部沾有髒汙	1	後肢或臀部沾有髒汙	1
僅後肢或臀部沾有些許髒汙或無髒汙	0	無髒汙	0

資料出自 HFAC Standards for pigs

### 2.3 跛腳及關節炎（於群養系統）

指標	配分	備註						
欄位內所有豬隻無關節腫脹及跛足狀況。	2							
1. 欄位內豬隻無跛足情形。	1							
2. 欄位內豬隻關節 1 級腫脹狀況 < 5%。								
<b>i</b> 參考資訊： <table border="1" style="width: 100%; margin-top: 10px;"> <thead> <tr> <th colspan="3" style="text-align: left;">● 關節炎（0-2 級）</th> </tr> </thead> <tbody> <tr> <td style="width: 33%;">           無腫脹（0 級）   </td> <td style="width: 33%;">           中型腫脹（1 級）：2-5 cm   </td> <td style="width: 33%;">           大型腫脹（2 級）：5 cm-7 cm   </td> </tr> </tbody> </table> <p style="text-align: center; margin-top: 10px;">資料來源：Welfare Quality® Assessment protocol for pigs</p>			● 關節炎（0-2 級）			無腫脹（0 級） 	中型腫脹（1 級）：2-5 cm 	大型腫脹（2 級）：5 cm-7 cm 
● 關節炎（0-2 級）								
無腫脹（0 級） 	中型腫脹（1 級）：2-5 cm 	大型腫脹（2 級）：5 cm-7 cm 						

## 3. 隔離欄位

### 3.1 傷病豬隻隔離欄

指標	配分	備註
1. 每棟群養欄位皆配置傷、病豬隻隔離欄，欄內有墊料或保溫墊。	2	傷病隔離欄位不得跨棟使用。
2. 有例行清潔消毒及淨空作業。		
每棟群養欄位皆配置傷、病豬隻隔離欄，並有例行清潔消毒及淨空作業，但未提供墊料或保溫墊。	1	

## 4. 地面排水

### 4.1 地面防滑

指標	配分	備註
作業通道及地板排水良好、無積水，地面可防滑。	1	

### 三、 硬體設備

#### 1. 良好環境

##### 1.1 空氣

指標	配分	備註														
1. 豬身高度以上的空氣不可使人感到呼吸不順暢，且不可有異味及刺鼻味。 2. 各舍粉塵應低於 10 mg/m <sup>3</sup> 。 3. 氨濃度應低於 10 ppm，不可超過 25 ppm。 4. 硫化氫濃度應低於 5 ppm，不可超過 10 ppm。	1															
<b>i</b> 參考資訊：感官評估 <table border="1" style="width: 100%; border-collapse: collapse;"> <thead> <tr> <th style="width: 20%;">氨濃度</th> <th style="width: 30%;">感官評估</th> <th style="width: 20%;">硫化氫濃度</th> <th style="width: 30%;">感官評估</th> </tr> </thead> <tbody> <tr> <td>5~10ppm</td> <td>可察覺些微氨臭</td> <td>0.008 ppm</td> <td>可察覺出臭雞蛋味</td> </tr> <tr> <td>20 ppm</td> <td>明顯聞到氨臭味</td> <td rowspan="2">50 ppm</td> <td rowspan="2">鼻腔黏膜感覺刺激不適</td> </tr> <tr> <td>40 ppm</td> <td>鼻腔黏膜及眼睛感覺刺激不適</td> </tr> </tbody> </table>			氨濃度	感官評估	硫化氫濃度	感官評估	5~10ppm	可察覺些微氨臭	0.008 ppm	可察覺出臭雞蛋味	20 ppm	明顯聞到氨臭味	50 ppm	鼻腔黏膜感覺刺激不適	40 ppm	鼻腔黏膜及眼睛感覺刺激不適
氨濃度	感官評估	硫化氫濃度	感官評估													
5~10ppm	可察覺些微氨臭	0.008 ppm	可察覺出臭雞蛋味													
20 ppm	明顯聞到氨臭味	50 ppm	鼻腔黏膜感覺刺激不適													
40 ppm	鼻腔黏膜及眼睛感覺刺激不適															

##### 1.2 環控

指標	配分	備註
1. 畜舍內 THI 值達 79 以上時，觀察豬隻是否表現出熱緊迫（喘氣）或冷緊迫（堆疊）行為。 2. 環境溫度過高/低時，採取相關因應措施。 3. 備有獨立電源之通風警報，如設備異常可立即排除故障，並留有各舍每日通風數據紀錄文件。 4. 每日檢測各舍溫溼度數據，確保環控設備數據與舍內實際情形無誤差，並留有紀錄。	2	於畜舍內前中後以豬身高度測量風速。  於舍內前中後以豬身高度測量溫度並觀察豬隻行為。



**i** 參考資訊：THI 值、風速與溫度

- 名詞定義：「溫濕度指數 (Temperature - Humidity Index, THI)」是一種用來評估動物是否處於熱緊迫狀態之常見的指標。

資料來源：<https://images.app.goo.gl/5hf26MJ7UaAfziTx6>

- THI 值與豬隻熱緊迫關係：

THI 值	風險
THI<74	舒適區域
THI75-78	警示區域
THI79-83	危險區域
THI>84	極度危險區域

資料來源：Evaluation of Control Strategies for Fogging Systems in Pig Facilities

- 各階段豬隻環境最佳風速

豬種	風速 (m/s)
種公豬	1-1.5
種母豬	1.2-1.5
哺乳母豬	1
保育豬 (離乳至 30 kg)	1
生長豬 (30 kg ~ 60 kg)	1.1
肥育豬 (60 kg ~ 上市)	1.5

資料來源：Big Dutchman

年齡	溫度
未離乳仔豬	28°C ~ 32°C
保育豬 (離乳至 30 kg)	24°C ~ 28°C
生長豬 (30 kg ~ 60 kg)	19°C ~ 24°C
肥育豬 (60 kg ~ 上市)	16°C ~ 18°C

資料出自畜牧要覽-養豬篇 第十三章 第 404 頁 (2021 年 8 月增修三版)

### 1.3 光照

指標	配分	備註
畜舍光照管理：至少 8 小時連續黑暗，及至少 8 小時連續且均勻照明或自然光，且亮度不得小於 40 lux。	1	於飼料槽及豬身高度位置測量亮度。

## 1.4 噪音

指標	配分	備註
畜舍內無超過 85 分貝以上的設備噪音及突然的巨大聲響。	1	突發巨大噪音如：工作人員用力關上畜舍大門或欄位開門等。

## 2. 良好硬體

### 2.1 硬體巡檢

指標	配分	備註
1. 每年巡檢及維護場內電器設備，包含通風、環控、餵飼及飲水設備等至少一次，並保留檢查紀錄。 2. 有獨立的備載電力，如遇緊急狀況仍可運作。	2	如裝設太陽能板，須包含此部分定期維護及巡檢紀錄。
1. 固定巡檢及維護場內電器設備，包含通風、環控、餵飼及飲水設備等。 2. 有獨立的備載電力，如遇緊急狀況仍可運作。	1	

### 2.2 緊急程序

指標	配分	備註
訂有因應緊急狀況（颱風、停電、停水、地震、雷擊及洪水等）的書面作業程序，並確保工作人員在緊急狀況下仍可使用並確實執行。	1	

### 3. 豐富化

#### 3.1 畜舍設置

指標	配分	備註
場內各階段群養欄位，每欄皆提供兩組以上豐富化物品。	2	豐富化物品案例可參見附錄3。
場內各階段群養欄位，每欄皆提供一組豐富化物品。	1	

#### 3.2 更換

指標	配分	備註
固定周期更換或提供不同種類的豐富化物品，以確保豬隻對玩具保有興趣，並留有紀錄。	2	建議觀察豬隻利用情形。
僅於豐富化物品毀壞或豬隻失去興趣時，予以更換。	1	

##### 3.2.1 材質（加分項）

指標	配分	備註
提供自然材質豐富化物品。	1	此項目為額外加分。 建議觀察豬隻利用情形。

台灣動物社會研究會 驗證  
 EAST CERTIFIED

## 4. 生物安全防護

### 4.1 人員清潔

指標	配分	備註
進牧場與跨區域移動前皆洗澡、更換工作服及膠鞋。	2	
進牧場前更換工作服及膠鞋，管制跨區移動。	1	

### 4.2 工作服、鞋清潔

指標	配分	備註
每日清洗工作服及膠鞋，並確保每次進入畜舍前，兩者皆為乾淨。	1	

### 4.3 消毒

指標	配分	備註
1. 大門出入口設置消毒設施，定期更換消毒水，並保留消毒紀錄。 2. 各舍入口皆有獨立之消毒水槽，定期更換消毒水、確實踩踏，並保留消毒紀錄。	2	
1. 大門出入口設置消毒設備，定期更換消毒水。 2. 各舍入口皆有獨立之消毒水槽，定期更換消毒水、確實踩踏。	1	

### 4.4 野生動物防治

指標	配分	備註
訂有「野生動物防治計畫」，盡量採用物理方式，去除可能造成野生動物出現的誘因。	1	物理方式包含防鳥網、排水溝金屬網，以及密封電箱等。

#### 4.5 車輛路線

指標	配分	備註
飼料、運輸、化製等車輛不得進入場內，相關物品、料件之進出設有固定路線。	2	
飼料、運輸、化製等車輛可進入場內，但須遵循固定路線。	1	

#### 4.6 訪客

指標	配分	備註
所有訪客進出須有完整紀錄。包括姓名、所屬單位、電話、進出時間、最近一週內到過其他動物飼養或處理場所之足跡等。訪客進入場區前應穿著乾淨或專用鞋子、工作服或防護衣。	1	

**動物福利標章**



台灣動物社會研究會 驗證  
EAST CERTIFIED



## 四、豬隻飼養管理

### 1. 母豬及仔豬

#### 1.1 母豬體態評分

指標		配分	備註
1.	懷孕母豬體態無過胖或過瘦占 95%。	2	
2.	離乳母豬體態無過胖或過瘦占 95%。		
1.	懷孕母豬體態無過胖或過瘦占 90%。	1	
2.	離乳母豬體態無過胖或過瘦占 90%。		
<b>i</b> 參考資訊：體態評分			
分級	體態	描述	體型
5	過胖	肥厚脂肪覆蓋髖部和脊椎	圓胖 
4	肥胖	手掌無法感覺到髖部和脊椎	趨近圓胖 
3.5	理想	手掌不易感覺到髖部和脊椎	圓柱狀
3	正常	用手掌重觸壓下才感覺到髖部和脊椎	圓柱狀 
2.5	稍瘦	不施力就可摸出髖部和脊椎	圓柱狀，但兩側平坦

2	瘦	明顯看到髖部和脊椎，並容易摸出	可摸出肋骨和脊椎	
1	過瘦	髖部和脊椎明顯可見	骨架結構明顯（肋骨和脊椎）	

資料來源：Welfare Quality® Assessment protocol for pigs

### 1.2 母豬外陰病變

指標	配分	備註
場內所有母豬外陰部位皆無傷。	2	
場內有任何母豬外陰部位有疤痕、變形、結痂或小於 2 公分的未出血外傷者。	1	

### 1.3 個別飼養之母豬肩部病變

指標	配分	備註
場內所有母豬肩部皆無傷。	2	
場內有任何母豬肩部留有已經癒合之舊傷或是疤痕組織。	1	

### 1.4 母豬繁殖紀錄

指標	配分	備註
需完整記錄母豬繁殖資料，包含配種、測孕及分娩等資料。	1	

### 1.5 二十四小時內攝取初乳

指標	配分	備註
新生仔豬須確保在分娩後 24 小時內攝取充足初乳。	1	

### 1.6 仔豬交互哺育（非必要項目，未執行者不列入評分）

指標	配分	備註
有執行交互哺育，並於分娩後 48 小時內完成。	1	未執行交互哺育者，不予計分。

### 1.7 仔豬教槽

指標	配分	備註
1. 最晚於 7-10 日齡開始，提供仔豬固體飼料作為教槽料，教槽料應放置在母豬無法接觸到的地方。 2. 仔豬的教槽料需高營養成分，且每日更換新鮮教槽料。	1	

### 1.8 離乳紀錄

指標	配分	備註
離乳日齡於 $28 \pm 3$ 天，並保留紀錄。	2	建議離乳前仔豬秤重。
離乳日齡平均不低於 21 天，並保留紀錄。	1	

### 1.9 離乳前死亡率

指標	配分	備註
離乳前死亡率不應超過 15%。	1	離乳前死亡頭數/出生活仔數(含弱仔數);若執行交互哺育,則:離乳前死亡頭數/哺育頭數。

### 1.10 繁殖、生產紀錄電子化管理（加分項）

指標	配分	備註
將母豬繁殖資料、離乳生產紀錄建立電子化數據管理，並加以分析、處理及追蹤，以便於發現與解決問題。	2	此項目為額外加分。

## 2. 疾病預防、管理及處置

### 2.1 疫苗紀錄

指標	配分	備註
保留疫苗使用紀錄。	1	

### 2.2 傷病、用藥紀錄

指標	配分	備註
1. 傷病豬隻需立即治療，必要時，予以隔離。 2. 保留豬隻飲水及飼料加藥、針劑等治療紀錄。 3. 飼料加藥須清楚識別及區分。 4. 保留其他類型藥物(如驅蟲藥、內泌素等)之使用紀錄。	2	紀錄須包含：呼吸道、腸胃、其他疾病及受傷情形。

### 2.3 豬隻病原送檢分析（加分項）

指標	配分	備註
針對生病豬隻進行病原分析，並留存相關報告。	1	此項目為額外加分。如為(疑似)法定傳染疾病，應依法通報。並即刻採隔離措施。

## 2.4 病豬及弱仔豬安樂死

指標	配分	備註
1. 經治療無法痊癒的病豬及無法育成之弱仔豬，應執行安樂死。 2. 安樂死執行應符合國際規範，有適當工具，且由受過專業訓練人員執行。 3. 留有執行過程之影像紀錄。	2	
1. 經治療無法痊癒的病豬或無法育成之弱仔豬，應進行安樂死。 2. 安樂死執行應符合國際規範。	1	

### **i** 參考資訊：安樂死作業規範

方式	豬隻大小
CO <sub>2</sub>	所有年齡，但不適用於 30 公斤以上豬隻
非穿透式撞桿	小於 30 公斤
穿透式撞桿	大於 5 公斤
電擊，頭對心	3 日齡以上的豬
電擊，僅頭部	3 日齡以上的豬，須施以放血，或再施以頭對心的電擊
獸醫施用過量麻醉劑	所有年齡(須遵守法定管制措施)

- 電擊：6 週齡以下的豬，電流至少應為 0.5 安培；6 週齡（含）以上豬隻，至少應為 1.3 安培。3 日齡以上至 6 週齡的仔豬，建議至少為 110 伏特，6 週齡及以上的豬建議為 240 伏特。小於 3 日齡的仔豬不建議使用電擊，因其皮膚周圍的電阻可能小於整個身體的電阻，導致電流只在皮膚表面流動，而不是通過身體，使仔豬承受電擊的痛苦，卻無法安樂死。
- 頭對頭電擊僅能致昏，仍需進行第二步驟，如：放血或頭對心電擊，才能致死。

資料來源: On-Farm Euthanasia of Swine, National Pork Board, Des Moines, IA USA, 2016。

## 2.5 淘汰、死亡紀錄

指標	配分	備註
記錄所有豬隻淘汰、死亡的日期、數量及原因。	1	



## 2.6 屍體處理

指標	配分	備註
屍體須嚴格按照現行法規處置，存放於密閉容器內且是無人處。	1	

## 3. 購入或出售豬隻

### 3.1 引入外來豬隻隔離

指標	配分	備註
場外購入種豬進入場內豬群前，於場外隔離區隔離 30 天。	1	所有豬隻進場前由獸醫師檢查。

### 3.2 豬隻停藥

指標	配分	備註
有使用藥物治療的豬隻，若需販售，須依停藥標準作業流程並記錄。	1	

動物福利標章

台灣動物社會研究會 驗證  
EAST CERTIFIED

## 五、 人員管理

### 1.巡檢紀錄

#### 1.1 每日巡查紀錄

指標	配分	備註
1. 飼育員每日巡查畜舍至少 2 次，確認豬隻狀況，若有動物福利問題須於巡查當下立即處理。 2. 記錄巡查時所遇到的任何狀況及處理方式。 3. 記錄進出畜舍時間，確保有足夠時間於畜舍內照護豬隻。	2	動物福利問題如：咬耳/尾、打架受傷等。
1. 飼育員每日巡查畜舍至少 2 次，確認豬隻狀況。 2. 若有動物福利問題須於巡查當下立即處理。	1	

### 2.現場人員

#### 2.1 獸醫人員

指標	配分	備註
場內有駐場獸醫師。	1	
或場內有固定合作的特約獸醫師，並建立： <ol style="list-style-type: none"> <li>1. 豬隻健康管理計畫。</li> <li>2. 用藥諮詢。</li> <li>3. 生物安全計畫。</li> </ol>	1	

## 2.2 人員培訓紀錄

指標	配分	備註
1. 所有飼育員都接受過職前訓練，才擔任照顧豬隻的職務。 2. 所有飼育員需至少每年參與場內或場外培訓 1 次，並留有訓練紀錄。 3. 培訓內容需包含：緊急事件反應處理、自動化設備維護及操作、場內外日常作業執行及動物福利相關概念。	2	
1. 所有飼育員都接受過職前訓練，才擔任照顧豬隻的職務。 2. 所有飼育員需至少每年參與場內或場外培訓 1 次，並留有訓練紀錄。	1	

## 3. 人與動物關係評估

### 3.1 豬隻警戒

指標	配分	備註
稽核人員進場時，豬隻無任何反應，保持自然行為。	2	
稽核人員進場時，豬隻警戒，但無逃跑行為。	1	

### 3.2 豬隻與稽核員互動（加分項）

指標	配分	備註
豬隻僅於 3 階段離開，無退出狀況。	2	此項目為額外加分。
豬隻於 1、2 階段離開，或於 3 階段退出。	1	
<b>i</b> 參考資訊：評量說明 <ol style="list-style-type: none"> <li>1. 階段 1：起始點於豬隻旁 0.5 m 距離，維持 10 秒，豬隻無反應。</li> <li>2. 階段 2：以蹲姿緩慢靠近豬隻頭部，過程中不與豬隻對視，到達頭部前方維持 10 秒，豬隻無反應</li> <li>3. 階段 3：伸出手並嘗試在耳朵之間觸摸豬隻 10 秒</li> </ol> ➤ 上述步驟，豬隻非因恐懼而離開，則跟隨豬隻，從中斷部分繼續。連三次中斷，則退出。		
資料來源：Welfare Quality® Assessment protocol for pigs		

### 3.3 驅趕

指標	配分	備註
1. 備有驅趕豬隻工具（旗子、趕豬板、趕豬響板），並確認工作人員知道使用方式。 2. 驅趕豬隻時，不拍打、驚嚇豬隻。 3. 趕豬通道必須保持淨空，確保豬隻行走不受到雜物影響。	1	趕豬不得使用如：電擊棒、棍棒、鐵條等工具，驅趕時應避免造成豬隻疼痛或驚嚇緊迫。

### 3.4 移動時間

指標	配分	備註
確保避開於熱季早上 11 點至下午 2 點時，執行出豬或場內各區的移動作業。	1	

動物福利標章

台灣動物社會研究會 驗證  
EAST CERTIFIED

## 六、 非必要手術與疼痛管理

本節所述各項手術，均非必要。肉豬場的仔豬來源(種豬)場若未操作，可得最高分。

牧場執行任何手術時，不論是控制或保定，皆須盡量避免造成豬隻不必要的疼痛、痛苦或驚嚇。包含不得拉扯豬隻尾巴、耳朵、四肢或身體的其他部位。

### 1.操作

#### 1.1 人員訓練

指標	配分	備註
執行手術人員動作熟練且穩定，盡可能減少手術所產生之緊迫，並提供手術相關影片紀錄。	1	

#### 1.2 工具

指標	配分	備註
使用燒灼設備（氣體或電動）取代傳統切割器械，手術時應儘量最小化出血量，手術工具平時應保持良好清潔消毒及定期維護。	2	
以一次性工具進行手術，並妥當處理相關醫療廢棄物，手術工具平時應保持良好清潔消毒及定期維護。	1	

#### 1.3 操作

指標	配分	備註
對每頭豬於執行手術前，手術工具皆應經過清潔消毒。	1	



## 2.疼痛管理及止痛

### 2.1 止痛

指標	配分	備註
有開放性傷口的手術，執行前由獸醫師麻醉，手術後應提供消炎止痛藥物。	1	開放式傷口，如赫尼亞、隱睾手術等。

## 3.各項手術原則

### 3.1 去勢原則

指標	配分	備註
場內所有肉用公豬皆不去勢。	2	<ul style="list-style-type: none"> <li>建議於去勢前提供局部麻醉、去勢後提供消炎止痛藥物，完成後傷口以碘酒消毒。</li> <li>建議去勢操作不低於 5 日齡，如大於 10 日齡豬隻需由獸醫師麻醉操作，但多數牧場難以執行，故逾齡則不應去勢，即使發現漏作亦不可補作。</li> <li>牧場應確實落實去勢作業標準流程，避免發生漏作，漏作豬隻則應飼養至可銷售體重後出豬，不應補作，以免影響動物福利。</li> </ul>
7-10 日齡內執行手術去勢，若大於 10 日齡不得執行去勢。	1	

### 3.2 耳刻原則

### 3.3 剪尾原則

指標	配分	備註
場內所有豬隻皆不剪尾。	2	建議提供消炎止痛藥物，完成後傷口以碘酒消毒。
於 1 日齡內剪 1/2 長度以下。	1	

### 3.4 磨齒原則

指標	配分	備註
不執行耳刻。	2	建議提供消炎止痛藥物，完成後傷口以碘酒消毒。
於 1 至 3 日齡內執行。	1	
指標	配分	備註
場內所有豬隻皆不磨齒。	2	不得剪齒。
於 1 日齡內進行磨齒，且不得傷害到牙齒以外部位。	1	

## 致謝

台灣每年飼養上億「經濟動物」生產肉、蛋、奶供人們食用，卻只有比例極少的動物能在相對友善的環境中度過一生。多數動物面臨的「日常」，是沒有基本活動空間、無法表現任何自然行為，並伴隨各種去角芽、剪喙、閹割等未經麻醉的手術操作，所帶來的疼痛、恐懼。

經濟動物貢獻牠們的肉蛋奶等滋養人類，尊重與善待是人們應給予的基本尊重與感恩。感謝有越來越多農民開始重視經濟動物福利，願意投資設備與心力改善經濟動物處境，也有越來越多的消費者願意支持善待動物牧場所生產的畜禽產品，參與人、動物與環境【共好】的消費選擇！

本標準的制定，特別感謝中國文化大學動物科學系羅玲玲老師，自前(2022)年1月起擔任本標準顧問，提供諮詢、指導，並多次參與牧場實地試評。

感謝台灣大學動物科學技術學系王佩華老師、中興大學動物科學系林怡君老師，於標準修定期間為標準草案提供諸多寶貴意見。

台灣家樂福公司自2018年起，倡議食物轉型政策，與本會共同努力、合作，推動提升經濟動物福利，一路以通路力量帶動消費者重視，特此致謝。

對所有參與本標準試評的牧場，本會亦致上深深敬意與謝意！謝謝牧場主人願意一起參與推動豬隻飼養動物福利標章。

特別感謝去(2023)年8月14日出席本會於嘉義將才工場舉辦之「動物福利標章」-豬隻(飼養、銷售)動物福利標準(草案)產官學交流座談會之學者、豬農及雲林縣、屏東縣、嘉義縣政府多位畜政官員。

動物有福利，人類有福氣！謝謝並祝福所有支持、參與本標準制定的各界人士。本會將秉持人、動物、產業共善共好的精神，持續精進，以促進更好的豬隻飼養管理，提升動物福利。

台灣動物社會研究會  
中華民國113年2月29日

## 參考資料

1. 豬隻友善飼養系統定義及指南。行政院農業部。臺北市。臺灣。
2. 動物運送管理辦法。行政院農業部。臺北市。臺灣。
3. 羅玲玲、羅傳樵 2018。養豬人的動物福利秘笈。八皖生技有限公司。新北市。臺灣。
4. 羅玲玲。畜牧要覽養豬篇（增修三版）第十四章豬隻動物福祉。中國畜牧學會。臺南市。臺灣。
5. 豬隻信號系列 2012。台灣動物科技研究所。苗栗縣。台灣。
6. Humane Farm Animal Care (HFAC). 2018. *HFAC Standards for Pigs*. HFAC: VA, USA.  
[http://certifiedhumane.org/wp-content/uploads/Std18.Pigs\\_1A-3.pdf](http://certifiedhumane.org/wp-content/uploads/Std18.Pigs_1A-3.pdf)
7. **H.A.M. Spoolder, S.A. Edwards, and S. Corning**. 2000. Legislative methods for specifying stocking density and consequences for the welfare of finishing pigs. *Livestock Production Science*, Volume 64, Issues 2-3. Pages 167-173.  
[https://doi.org/10.1016/S0301-6226\(99\)00152-9](https://doi.org/10.1016/S0301-6226(99)00152-9)
8. **A. Haeussermann, E. Vranken, J.-M. Aerts, E. Hartung, T. Jungbluth, D. Berckmans**. 2007. Evaluation of control strategies for fogging systems in pig facilities. *Biol. Eng. Trans.* 50: 265-274.  
<https://elibrary.asabe.org/abstract.asp?aid=22407>
9. **H. W. Gonyou, M. C. Brumm, E. Bush, J. Deen, S. A. Edwards, T. Fangman, J. J. McGlone, M. Meunier-Salaun, R. B. Morrison, H. Spoolder, P. L. Sundberg, and A. K. Johnson**. 2006. Application of broken-line analysis to assess floor space requirements of nursery and grower-finisher pigs expressed on an allometric basis. *Journal of Animal Science*, Volume 84, Issue 1, Pages 229-235. ASAS: Illinois, USA.  
<https://doi.org/10.2527/2006.841229x>
10. **J. Y. Chou, K. O'Driscoll, R. B. D'Eath, D. A. Sandercock, and I. Camerlink**. 2019. Multi-Step Tail Biting Outbreak Intervention Protocols for Pigs Housed on Slatted Floors. *Animals (Basel)*, 2019 Aug; 9(8): 582.  
<https://doi.org/10.3390/ani9080582>
11. **J. C. Talling, J. A. Lines, C. M. Wathes, and N. K. Waran**. 1998. The Acoustic Environment of the Domestic Pig. *Journal of Agricultural Engineering Research*, Volume 71, Issue 1, Pages 1-12.  
<https://doi.org/10.1006/jaer.1998.0291>
12. **L. J. Pedersen, J. Malmkvist, and H. M. L. Andersen**. 2013. Housing of sows during farrowing: A review on pen design, welfare and productivity. Pages: 93-112  
<https://doi.org/10.3920/978-90-8686-771-4>
13. **M. B. M. Bracke, and P. Koene**. 2019. Expert opinion on metal chains and other indestructible objects as proper enrichment for intensively-farmed pigs.  
<https://doi.org/10.1371/journal.pone.0212610>
14. **M. Brumm**. 2012 Allen D. Leman Swine Conference Impact of heavy market weights on

facility and equipment needs.

<https://conservancy.umn.edu/bitstream/handle/11299/139632/Brumm.pdf;jsessionid=13CBE9E3DAEFD0E43647E78B90AD1EDA?sequence=1>

15. **M. Brumm, J. M. Dahlquist, J. M. Heemstra.** 2000. Impact of feeders and drinker devices on pig performance, water use, and manure volume. *Swine Health Prod.* Volume 8, Number 2, Page51-57.
16. Royal Society for the Prevention of Cruelty to Animals (RSPCA). 2016. *RSPCA welfare standards for pigs*. RSPCA: West Sussex, UK.  
<https://science.rspca.org.uk/sciencegroup/farmanimals/standards>
17. The Ministry for Primary Industries (MPI). 2018. *Code of Welfare: Pigs*. MPI: Wellington, NZ.  
<https://www.mpi.govt.nz/dmsdocument/46048-Code-of-Welfare-Pigs>
18. Welfare Quality® Consortium. 2009. *Welfare Quality® Assessment protocol for pigs (sows and piglets, growing and finishing pigs)*. Welfare Quality®  
[http://www.welfarequalitynetwork.net/media/1018/pig\\_protocol.pdf](http://www.welfarequalitynetwork.net/media/1018/pig_protocol.pdf)
19. On-Farm Euthanasia of Swine: Recommendations for the Producer PORK checkoff. 2016.



動物福利標章

台灣動物社會研究會 驗證  
EAST CERTIFIED



## 附錄 1、肉品市場活體拍賣不符動物福利

台灣豬隻「活體拍賣」制度對豬造成「不必要的傷害與折磨」，嚴重影響豬隻動物福利！本會將持續努力，促進逐步淘汰活體拍賣。

### ● 豬隻活體拍賣是不必要的傷害與折磨：

台灣八成五以上的豬隻在屠宰前，仍經歷一連串運輸、驅趕與活體拍賣的折磨！不僅增加豬隻的損耗率，影響肉品品質與安全，也影響農民提升養豬品質的意願。「活體拍賣」制度與民眾對「溫體肉比較好」的迷思，是讓台灣豬肉生產遲遲無法「現代化」的關鍵。

### ● 活體交易，增加動物運輸的痛苦與緊迫

台灣養豬縣市主要集中在中南部，但消費地以人口密集的都市為大宗，且北部及都會區的拍賣、成交價格往往較高，部分承銷人還會跨縣市購買豬隻，再運往他地屠宰。有些豬甚至會繞過半個台灣被送到東部拍賣，形成在高速公路上被「交互運輸」的現象。

本會依據 105-108 年畜牧場外-豬隻運輸死亡保險執行概況，推估台灣 105 至 108 年之間，平均每年約有 8,000 頭<sup>2</sup>豬於「運輸過程」因緊迫或意外而死亡，若加上抵達肉品市場後因緊迫而須緊急屠宰，豬隻因運輸產生高度緊迫的數量應該更高。



### ● 不當繫留、驅趕：

豬隻從牧場被運抵肉品市場後，往往已緊迫與疲憊不堪，但牠們接續得面臨不當驅趕與分欄繫留。

肉品市場雖然也有部分使用保障動物福利的驅趕工具，如趕豬板或旗子，但根據本會的調查，各地肉品市場驅趕豬隻的工具，仍然以電擊棒和有尖刺的

<sup>2</sup> 根據農業部所公布之精進家畜保險業務計畫 110-113，表 2-2 105-108 年畜牧場外-豬隻運輸死亡保險之執行概況，依其納保率估算每年豬隻運輸總量，死亡理賠頭數與承保頭數估算運輸死亡率，以推估該期間之豬隻運輸死亡年均頭數。



棍棒為主。驅趕過程中，豬因恐懼、疼痛而堆擠在一起，哀嚎聲此起彼落，等到好不容易進入「繫留欄」，將互不相識豬隻混攪的結果，導致豬隻因陌生恐懼而打鬥。不當的繫留欄設計，也讓豬無法獲得充足乾淨的飲水，常見豬只能舔食地上的髒水解渴。

下圖為 2022 年北部某肉品市場，豬隻經活體運輸、拍賣後進入繫留欄照片



活體拍賣場上，從繫留欄到拍賣走道皆十分濕滑，走道中又有一道道閘門會突然關閉、不斷擋住豬的去路，豬常因此受驚嚇而止步或後退，有時會和後方的豬擠在一起甚至堆疊、驚嚇不願再往前走，工作人員便再度施以電擊或戳刺「加強驅趕」，使得豬隻遍體鱗傷。不當電擊輕者造成豬隻緊迫、受傷或骨折，重者休克或死亡。

下圖為北部某肉品市場活體拍賣現場 (2022)



其實「人道運輸、驅趕」已有基本法規要求，其原則包括：不使用具傷害性的工具，不可戳刺動物眼部、肛門與陰部，以免造成動物受傷。

為維護豬隻生命最後一程的動物福利，本會正研訂〈豬隻運輸及屠宰階段動物福利標準〉(草案)，作為「豬隻屠宰場」動物福利之驗證基準，並將推出「屠宰動物福利標章」，以期促進屠宰產業逐步調整作業流程與細節，將維護動物福利納入肉品生產品管項目之一。

## 附錄 2、牧場自我管理

動物福利包含動物的身體與心理健康，如身體舒適、不會飢渴、沒有疾病，或生病時能獲得即時的治療，儘量減少任何可能造成動物疼痛、恐懼的飼養管理、操作，並輔以必要的疼痛管理。環境與空間設計，應能提供、促進動物展現正面的自然行為。

### 1. 豬的正面自然行為

這是一隻身心健康的豬：

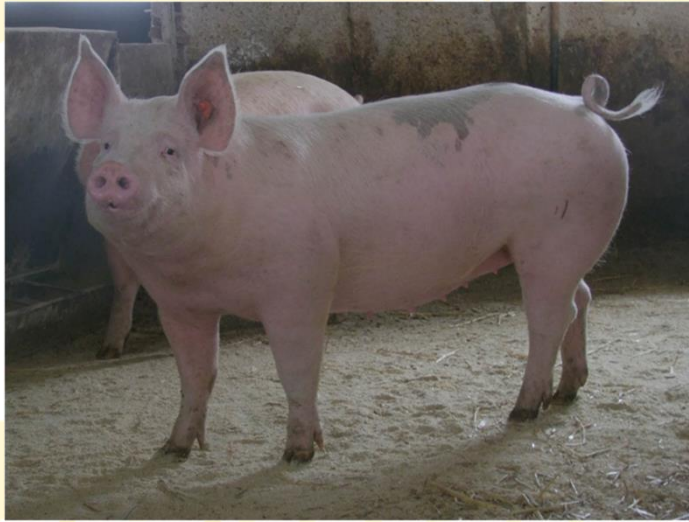

牠會：用嘴巴啃咬、拱挖土塊，探索和覓食，牠的尾巴是完整且捲曲的。



這些探索世界、覓食的行為，包含尋找合適的地方躺下、和其他豬隻一起互動、探索、覓食等，是豬隻經過數千年的演化而得來的能力，讓豬隻可以一年四季都能夠找到食物。對家豬而言，提供充足的豐富化物品、材料，讓牠們得以展現自然覓食、探索的行為，是牠們「幸福感-正面情緒」的來源。



		
用嘴啃、拱挖土的行為	用嘴咀嚼的行為	用鼻嗅聞探索的行為

上述行為，並不會因為豬隻被飼養在室內、水泥或全條狀地板而消失，相反的，當牠無法適當的展現這些自然行為時，伴隨而來的將是負面的表現，包含咬尾、攻擊與刻板行為。因此--

(1)提供豬隻可適當展現自然行為的活動空間、環境與設備，將會有非常明顯的正面效益<sup>3</sup>：

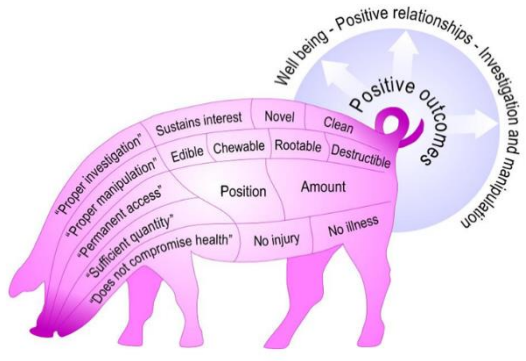
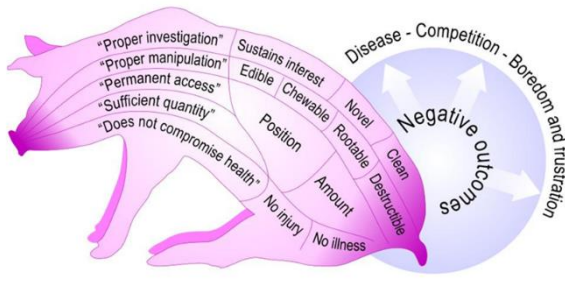
 <p>具動物福利、正面能量、可主動探索的豬隻表現</p>	 <p>生病、有競爭壓力、無聊且充滿挫折感的豬隻表現</p>
--	--

當豬隻因無法表達其探索的自然行為而感到挫折，便會將啃、咬等行為轉移到欄舍內的其他物品，如咬欄杆、咬水槽、咬水管，若無其他物品可咬，便會

<sup>3</sup> 資料來源：Understanding environmental enrichment and tail docking requirements for finisher pigs in accordance with EU Directive 2008/120/EC

轉而咬其他豬隻的尾巴，而單獨飼養的母豬則多會出現空嘴咀嚼、持續舔嘴、磨牙等異常行為問題。

(2) 咬尾是飼養管理系統出現問題的跡象，更是動物福利不良的表現！



咬尾

被咬的尾巴

嚴重的尾部病變

(3) 风险分析:影響咬尾的各種因素<sup>4</sup>

咬尾，可能是多重因素造成的行為表現，除了上述無法展現適當自然行為導致的沮喪外，也必須考慮到環境和飼養密度問題（見下圖，高低風險依箭頭所示）。

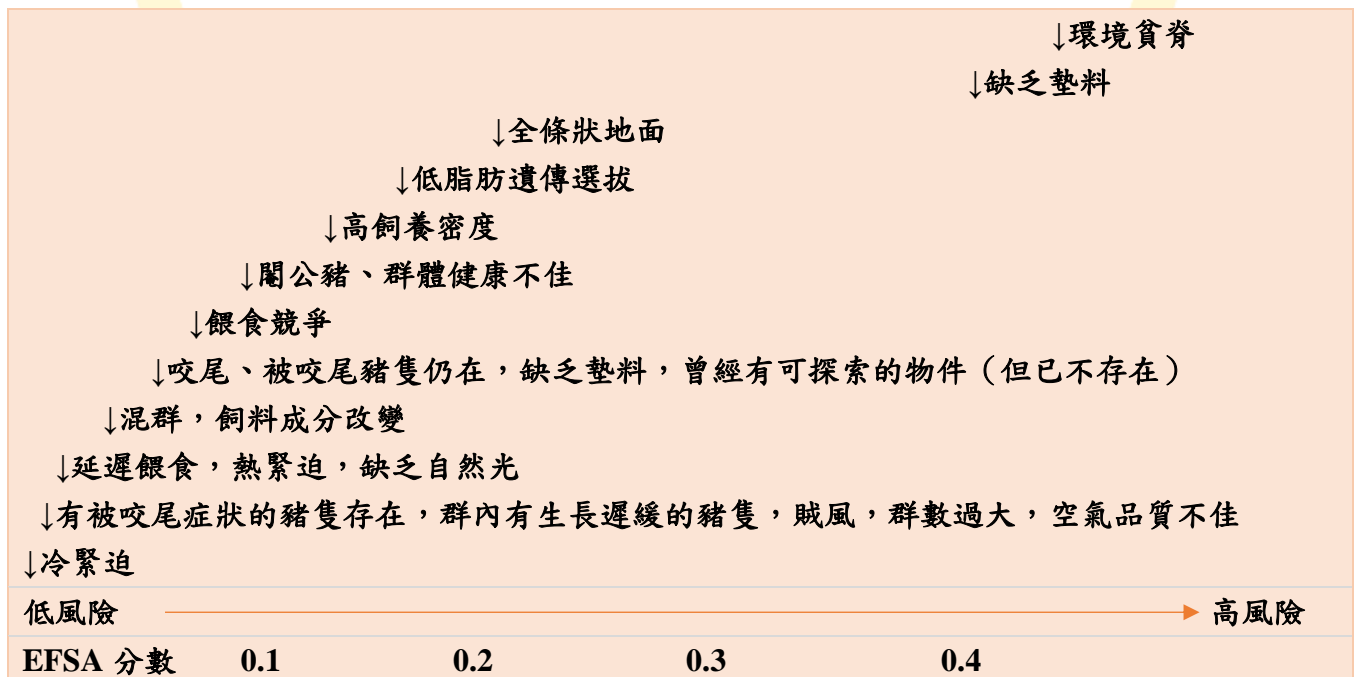

<sup>4</sup> 資料來源：Understanding environmental enrichment and tail docking requirements for finisher pigs in accordance with EU Directive 2008/120/EC

#### (4) 咬尾引發的連串動物福利問題：

- **疼痛**：一旦尾巴被咬傷，受傷的豬就會因不適和疼痛而變得更加激動。激動的表現和血液的味道會吸引更多啃咬，被咬的豬隻既痛苦又恐懼，如果在飼養密度高、活動空間不足的環境下，豬隻連躲避的地方都沒有。尾巴被咬時所造成的疼痛，是身體後續因感染所引發疼痛的兩倍。
- **體重降低**：被咬傷的豬隻可能會失去食慾，或減少攝食，以避免尾巴暴露在進一步被咬的風險中。
- **剪尾仍可能被咬**：許多有操作剪尾的牧場依然會爆發咬尾問題，顯示剪尾無法消除產生咬尾行為的根本原因。在面對咬尾問題時，必須同時考慮到環境控制（光線、通風、溫度、餵飼方式、環境單調等）和飼養密度（活動空間不足、弱勢豬無法逃避攻擊）、飼養管理（飼養員未及時處理、移出被咬尾豬隻）等因素。

#### (5) 提供良好的豐富化物品是一個重要的起點：

除了改變不適當的環境條件或管理系統，提供良好的豐富化物品，絕對是讓豬隻展現自然行為非常重要的關鍵。

若無法提供自然豐富化物品，仍可以提供金屬鍊與其它非天然的豐富化物品。

根際國外研究<sup>5</sup>發現，豬隻和豬群使用「具分支的金屬鍊的時間更長，互動更多」，與其他各種非天然豐富化設備相比，如：單條附有硬質塑料球的鍊條、丟在地板上的球、大木塊、懸掛在天花板上的短鍊條，或掛在地板附近的單條短鍊等，豬隻更喜歡使用「有分支且長度不同（部份及地）的金屬鍊」，豬隻可以舒服的躺在地板用嘴啃、拱和咀嚼，還可同時有二、三隻豬同時使用、拉扯，滿足群居社交行為。

<sup>5</sup> 資料來源：11. Marc B. M. Bracke, Paul Koene 2019. Expert opinion on metal chains and other indestructible objects as proper enrichment for intensively-farmed pigs. PLOS ONE 14 (2) : e0212610. <https://doi.org/10.1371/journal.pone.0212610>



## 2. 專業飼養與正確管理：辨識動物行為表現的能力

良好牧場負責人、飼育員都應具備飼養豬隻的專業知識與技術，有能力進行場內豬隻動物福利的基礎評量，可掌握牧場整體的動物福利指標、監控其變化、並作為改善的參考依據。

牧場管理除例行的健康、環境、設備管理外，亦可針對是否有良好【人與動物互動關係】（動物會不會怕人），豬隻是否能適當表現自然行為（探索、社群互動）、有無正面的情緒狀態等，加以評估。

- 飼育員應與豬隻有良好的互動關係（Good Human-animals relationship）

畜牧場的動物福利品質與飼養員關係密切，飼養員是每日與豬群接觸、觀察豬隻身心狀況及操作所有飼養管理的重要人員。良好的人與動物關係，是提昇豬隻動物福利關鍵指標。

本標準的第 7 項指標-豬隻抽樣，特別訂定「人與動物關係評估」評分項目，以評估動物對人的恐懼程度、及其恐慌反應（恐慌意指豬隻會逃離或背對稽核員，或躲在圍欄角落，或只要有人進入畜舍豬群就會發出尖銳的叫聲等）。

建議畜牧場訂定「飼育員動物福利態度評估」辦法，以確認飼養員是否能善待豬隻（對動物有正向的同理心）、具備動物福利觀念（明白何種操作程序會讓動物感到緊迫、痛苦）、能識別豬隻的正常或異常行為，表現恐懼的跡象以及具備正確操作的能力等。

台灣動物社會研究會 驗證  
EAST CERTIFIED



## 附錄 3、人造豐富化物品參考案例表

● 歐盟人造豐富化物品：

豐富化物品	可食用性	可咀嚼性	可拱玩性	可破壞性
<p>金屬鍊</p> 	不可	尚可  咀嚼性不佳	不可	不可
<p>塑膠/橡膠</p> 	不可	尚可咀嚼  但質料越硬越難咀嚼	不可	尚可  但質料越硬越難破壞
<p>木板、木塊</p> 	尚可	尚可  硬木較難咀嚼，但可啃咬	不可	尚可  木頭會裂開，大塊硬木難以破壞

<p>紙板</p> 	<p>尚可</p> <p>若回收紙板 含有毒性則 不可食用</p>	<p>可以</p>	<p>尚可</p> <p>放在地上 有利拱玩</p>	<p>可以</p>
<p>球</p> 	<p>不可</p>	<p>不可</p>	<p>不可</p>	<p>不可</p>
<p>布料：粗麻布袋及線</p> 	<p>尚可</p>	<p>可以</p>	<p>尚可</p> <p>放在地上 有利拱玩</p>	<p>可以</p>
<p>鹽磚</p> 	<p>尚可</p>	<p>不可</p>	<p>不可</p>	<p>不可</p>

● 金屬鍊與其它堅硬人造豐富化物品評分：

Marc B. M. Bracke, Paul Koene 2019. Expert opinion on metal chains and other indestructible objects as proper enrichment for intensively-farmed pigs. PLOS ONE 14 (2) : e0212610.

<https://doi.org/10.1371/journal.pone.0212610>

人造豐富化物品	評分
<p data-bbox="156 517 651 560">分支鐵鍊、部份分支鐵鏈及地</p> 	<p data-bbox="1305 533 1453 575">☺5.1/10</p>
<p data-bbox="156 1160 464 1202">垂地且有分支鐵鍊</p> 	<p data-bbox="1305 1160 1453 1202">☺4.4/10</p>



<p>木頭</p> 	<p>☺3.7/10</p>
<p>管子</p> 	<p>☺3.5/10</p>
<p>不及地鐵鍊</p> 	<p>☺3.1/10</p>
<p>球</p> 	<p>☹2.5/10</p>



### 有分支的金屬鏈設計關鍵<sup>6</sup>：

- **正確的長度**：可以讓金屬鏈末端接觸地面，有利於豬隻模擬拱挖、覓食的行為，不須每條鏈條都接觸地面，多數鏈條的末端位置應與欄位內豬群的鼻子大致相同。鏈條之間的距離約 10-15cm，因每欄位的豬群體重相等，如此豬隻可以一起玩、拉扯互動。
- **正確的金屬鏈線徑**：太粗的鍊子不適合提供給仔豬。金屬鏈必須容易且舒服地放入口中，無需費力咀嚼。建議離乳仔豬鏈線徑為 4-5mm，生長豬鏈線徑為 7 mm，肥育豬和母豬鏈線徑為 8 mm。
- **同欄提供多組分支鏈條**：鏈條數量應搭配各欄內豬隻數，以達到實質效果。
- **末端可以使用混合材料（合適尺寸的球、木頭等）**：觀察和發揮創意設計分支鏈，重要的是讓豬群可以透過分支鏈一起玩耍。

（下圖為：分支金屬鏈運用方式參考圖）



<sup>6</sup> 資料來源：Giovan Vittorio Andorno 2021. Branched chain for environmental enrichment, [https://www.pig333.com/articles/branched-chain-for-environmental-enrichment-of-pigs\\_17646/](https://www.pig333.com/articles/branched-chain-for-environmental-enrichment-of-pigs_17646/)

## 附錄 4、母豬分娩欄

- 下圖為丹麥牧場依據歐盟豬隻動物福利規範所訂定的「母豬分娩欄床架」尺寸。從中可見床架的空間，至少須提供母豬前後 30 公分以上，左右兩側 56 公分以上的空間，才能讓母豬得以自然、舒適的姿勢站立、移動與躺臥，展現部份自然行為<sup>7</sup>。

Housing of sows during farrowing: a review on pen design, welfare and productivity

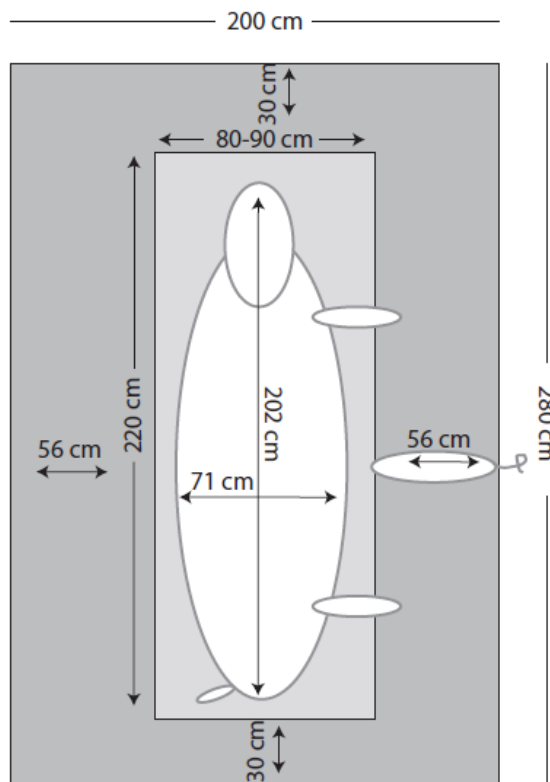

<sup>7</sup> 資料來源：Lene Juul Pedersen, Heidi Mai-Lis Andersen, J. Malmkvist 2013. Housing of sows during farrowing: A review on pen design, welfare and productivity Pages: 93-112  
<https://doi.org/10.3920/978-90-8686-771-4>





版權所有：社團法人台灣動物社會研究會  
如需引用，請載明出處/諮詢 [eastfree@east.org.tw](mailto:eastfree@east.org.tw)

